



C/ DOCTOR COBERA, 24  
08328 ALELLA (BARCELONA)

TEL.: 93 540 64 83  
FAX: 93 555 10 40

CORREU@ACTIUM.CAT

**Actium**<sup>®</sup>

GESTIÓ DEL PATRIMONI  
HISTÒRIC I ARQUEOLÒGIC

## Intervenció arqueològica Avinguda de les Drassanes, 1

Barcelona,  
El Barcelonès.

Del 4 d'abril al 27 de maig de 2011  
De l'1 al 30 de juny de 2011  
Del 13 al 21 d'octubre de 2011

NÚRIA CABAÑAS ANGUITA  
ADRIANA VILARDELL FERNÀNDEZ  
ALELLA, FEBRER DE 2012

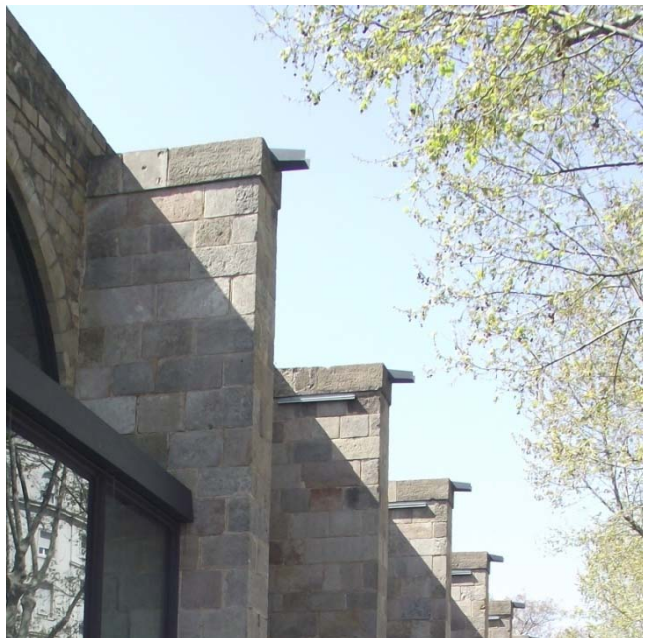

## Memòria

Núm. Exp. Dept. Cultura: 437 K121 N-B/2011-5/6996  
R/N 470 K121-N B-2011/8-7299  
R/N 470 K121-N B-2011/9-7825  
Codi Servei d'Arqueologia de Barcelona: 022/11



## **SUMARI**

1.	SITUACIÓ.....	3
2.	MARC GEOGRÀFIC I GEOLÒGIC .....	3
3.	CONTEXT HISTÒRIC I ARQUEOLÒGIC.....	3
3.1.	Context històric .....	3
3.2.	Antecedents arqueològics.....	4
4.	MOTIVACIÓ I OBJECTIUS.....	5
5.	FONAMENTS DE DRET .....	6
6.	TREBALLS REALITZATS.....	6
7.	METODOLOGIA .....	7
8.	RESULTATS DE LA INTERVENCIÓ.....	7
8.1.	Fases.....	7
	Fase Moderna (s.XVII-XVIII) .....	7
	Fase Contemporània (segles XIX i XX).....	8
9.	CONCLUSIONS.....	9
10.	BIBLIOGRAFIA .....	9

ANNEX 1. DOCUMENTACIÓ ADMINISTRATIVA

ANNEX 2. DOCUMENTACIÓ FOTOGRÀFICA

ANNEX 3. DOCUMENTACIÓ PLANIMÈTRICA

ANNEX 4. UNITATS ESTRATIGRÀFIQUES

## FITXA TÈCNICA

<b>Tipus d'intervenció</b>	Preventiva
<b>Activitat autoritzada</b>	Seguiment d'obra i excavació arqueològica
<b>Dates autoritzades</b>	4 d'abril al 27 de maig de 2011 1 al 30 de juny de 2011 13 al 21 d'octubre de 2011
<b>Núm. Exp. Dept. Cultura</b>	Núm. Exp. 437 K121 N-B/2011-5/6996 Núm. Exp. R/N 470 K121-N B-2011/8-7299 Núm. Exp. R/N 470 K121-N B-2011/9-7825
<b>Codi Servei Arqueol. BCN</b>	022/11
<b>Promoció</b>	Museu Marítim de Barcelona
<b>Execució obra</b>	<i>Cotca. Asistencia técnica , patología y control de la calidad.</i>
<b>Execució intervenció</b>	Actium Patrimoni Cultural, SL
<b>Direcció tècnica</b>	Núria Cabañas Anguita Adriana Vilardell Fernàndez
<b>Lloc de la intervenció</b>	Avinguda de les Drassanes, 1
<b>Població i comarca</b>	Barcelona, Barcelonès
<b>Coordenades UTM (ED50 Fus 31N)</b>	X=431192.885 / Y=4581024.266 / Z= 4,69 m snm
<b>Paraules clau</b>	Control obra   rases fonamentació   contraforts   murs   moderna i contemporània
<b>Resum</b>	L'actuació portada a terme a l'avinguda de les Drassanes, 1 de Barcelona, en motiu de les obres de consolidació dels contraforts de la façana NE de les Drassanes, ha permès documentar les restes d'un paviment d'època moderna i estructures de contenció de terres d'època contemporània.

## 1. SITUACIÓ

L'actuació arqueològica s'ha dut a terme a l'exterior de l'edifici de les Naus de la Generalitat, dins del conjunt de les Drassanes Reials, situat a l'avinguda de les Drassanes, 1, al districte de Ciutat Vella de Barcelona.

## 2. MARC GEOGRÀFIC I GEOLÒGIC<sup>1</sup>

L'àmbit d'actuació es situa a l'edifici de les Drassanes reials de Barcelona, emplaçat a la façana marítima de la ciutat, entre els barris de la Mercè i el Raval dins de l'àrea geològica del pla. Aquest, obert al mar, és limitat per la Serralada litoral i a migjorn, per la falla que segueix ran de mar des de Garraf i el turó de Montjuïc fins el turó de Montgat més enllà del Besòs.

En aquest espai hi dominen materials al·luvials fins, aportats per les rieres, torrents i aigües d'escorrentiu que baixen de la serra i pels corrents marins.

## 3. CONTEXT HISTÒRIC I ARQUEOLÒGIC

### 3.1. Context històric

L'edifici de les Drassanes Reials es situa entre les Rambles i l'Avinguda Paral·lel, espai que en època romana forma part del *suburbium* de la ciutat. Les restes documentades en aquest punt relativament allunyat del *pomerium* són minses, tenint com a zones d'hàbitat més properes la vila suburbana de Sant Pau del Camp i una possible vila a la plaça de Medinaceli. Com a exemples de necròpolis, es registren un degotall de restes al llarg d'un possible eix viari costaner que perpetua el traçat dels carrers Josep Anselm Clavé, Ample i Àngel Baixeres<sup>2</sup>.

En època medieval, aquest espai de la ciutat és l'escollit per dur a terme la construcció de les drassanes que substitueixen les existents entre el portal de Regomir i el mar<sup>3</sup>. Val a dir que era un espai proper al mar i lliure d'edificis, més enllà de les viles noves que es creen en aquest període a redós de la ciutat.

Les primeres referències documentals sobre les Drassanes es remunten vers el 1243 quan Jaume I decideix dur a terme la seva construcció, encara que sembla que no és fins als temps de Pere el Gran (1276-1285) que s'inicien les obres.

---

<sup>1</sup> Carreras Candi, 1982

<sup>2</sup> Beltran de Heredia, J, 2010

<sup>3</sup> Bernaus, M, 2003



Les restes integrades en l'actual edifici suggereixen que es va bastir un gran pati descobert, rectangular, obert per la banda de mar, i adossats als murs es situarien porxos amb pilars i arcades de pedra que haurien funcionat com a magatzems i obradors, mentre que els angles del conjunt estarien protegits per torres de planta rectangular, emmerletades. Aquesta estructura patirà diverses remodelacions adequant-se a les necessitats de la flota catalano-aragonesa fins al moment que, atenent la gran despesa econòmica que suposava el seu manteniment, passarà a mans de la Generalitat, el 1578. És en aquest moment que es procedeix a la construcció de les Naus de la Generalitat.

L'any 1663 l'exèrcit espanyol esdevé el nou propietari de les drassanes, i en fa diverses obres d'ampliació i condicionament. A principis del segle XVIII, tot i que l'espai no perd les funcions de drassana, comparteix l'espai amb el parc i mestrança d'artilleria, previ pas de convertir-se en foneria de canons un cop anul·lada la situada més amunt a les Rambles.

Amb el canvi d'objectius polítics de la corona espanyola, les galeres deixen de ser una prioritat, i les drassanes acaben desapareixent vers l'any 1745, moment en què el recinte es reconvertirà en un centre productor artiller de gran envergadura i, també, en una caserna militar.

L'edifici continuarà en funcionament fins que l'any 1935 l'exèrcit abandona l'edifici i el dona a la ciutat. En aquest moment s'inicien les obres de restauració de l'estructura i el 1941 s'inaugura l'espai com a Museu Marítim de Barcelona.

En el cas concret de les Naus de la Generalitat, aquestes es mantenen intactes fins al segle XIX en que es projecta la construcció d'una nova caserna militar sota la direcció del militar A. Lopez Sopeña<sup>4</sup>.

Cap a mitjans del segle XX, aquestes són enderrocades i comença el pla de restauració de l'edifici de les Drassanes sota la direcció d' A. Florensa.<sup>5</sup>

### 3.2. Antecedents arqueològics

Les intervencions arqueològiques a l'interior del conjunt de les Drassanes Reials, s'inicien l'any 2000<sup>6</sup> arran de la voluntat del Museu Marítim de consolidar l'estructura i reformar l'interior de les sales que contenen les diverses col·leccions. Així, es duen a terme quatre cales, tres a tocar de les cantonades de l'edifici de la Sala de les Galeres on es documenten un paviment de morter de calç datat al segle XVII, un estrat d'anivellació format per sorres de platja i runa i un nivell geològic format per sorres de platja amb bossades d'argila. La quarta cala es duu a terme a la terrassa triangular situada entre la façana sud de les Drassanes Reials i la línia de muralla del Paral·lel. En aquest cas es documenta un mur de grans dimensions associat al tancament de l'edifici de les Drassanes per la banda de ponent, inclòs en el projecte d'ampliació de les vuit naus medievals.

---

<sup>4</sup>Terradas, M; 2008

<sup>5</sup>Terradas, M; 2008

<sup>6</sup>Gomez, 2000; Calpena, D; 2000

L'any 2002<sup>7</sup> es duen a terme intervencions a la sala de Pere IV, a la sala de la Generalitat i a part del Jardí del Rei. En el primer cas es documenten les evidències del sistema de construcció de l'edifici així com el procés d'unificació de les naus, duta a terme entre finals del segle XVI i el segle XVII. En el cas de la Sala de la Generalitat, els sondejos permeten identificar restes d'estructures associades a la construcció naval, datades entre els segles XV i XVI, que segons l'autora quedarien fora del conjunt de les drassanes medievals. D'època moderna s'identifiquen les característiques constructives dels fonaments dels pilars de les naus i les restes d'un taller de fargues datat entre el 1739 i el 1775.

L'any 2003<sup>8</sup> s'amplia l'excavació a la zona del Jardí del Rei, on es pot fer una documentació extensa del mur de tancament i el taller metal·lúrgic documentat el 2002.

L'any 2008<sup>9</sup> es fan tres sondejos a l'exterior de la Sala de la Generalitat per tal de comprovar el sistema de fonamentació de les estructures.

La darrera intervenció arqueològica a l'interior de les Drassanes Reials es duu a terme l'any 2010<sup>10</sup> concretament a l'interior de les Naus de la Generalitat, on es procedeix a la realització de set sondejos. L'excavació permet documentar restes murals i basaments associats a les estructures medievals de les Drassanes, restes de l'ocupació moderna amb paviments i part dels dipòsits dels tallers de la mestrança d'artilleria, així com dues inhumacions d'època romana.

#### 4. MOTIVACIÓ I OBJECTIUS

Aquest Projecte d'Intervenció Arqueològica és subsidiària del "Projecte executiu per a la subsanació de les lesions detectades als contraforts de la façana de les naus de la Generalitat de l'edifici de les Drassanes Reials de Barcelona" dut a terme per l'empresa Cotca. *Asistencia técnica , patología y control de la calidad.*

La intervenció ha consistit en una primera fase de demolició dels contraforts contemporanis respectant l'estructura moderna original i una segona fase de reconstrucció dels nous contraforts.

Degut a que la zona on s'havia de dur a terme l'actuació s'inclouïa en una Zona d'Interès Arqueològic i alt valor històric, s'ha hagut de dur a terme una intervenció arqueològica preventiva.

L' objectiu principal de la intervenció han estat els següents:

- El seguiment del desmuntatge dels contraforts contemporanis.
- El control arqueològic dels moviments de terres realitzats en el subsòl en els trams afectats i la documentació exhaustiva de les restes arqueològiques localitzades.

---

<sup>7</sup> Calpena, D;2002

<sup>8</sup> (Ravotto,A; 2007

<sup>9</sup> (Ravotto,A; 2008

<sup>10</sup> Ravotto,A; 2010

## 5. FONAMENTS DE DRET

La intervenció és de caràcter preventiu, atenent la Llei 9/1993 30 de setembre del Patrimoni Cultural Català (DOGC 1807 de l'11 d'octubre de 1993) i el Decret 78/2002 de 5 de març del Reglament de protecció del patrimoni arqueològic i paleontològic (DOGC 3594 de 13 de març de 2002).

## 6. TREBALLS REALITZATS

La intervenció de remodelació duta a terme als contraforts de les naus de la Generalitat situats a l'avinguda de les Drassanes, 1, es va organitzar, per dinàmica d'obra, en dues fases, una primera centrada en els contraforts imparells (núm. 1, 3, 5, 7 i 9) i una segona en els parells (núm. 2, 4, 6 i 8). El procediment dut a terme en cadascun d'aquests contraforts ha estat el següent: la demolició de l'afegit contemporani de l'estructura, i posterior micropilotació. A continuació, obertura de l'espai destinat a la construcció de la sabata de fonamentació del nou contrafort i el posterior aixecament d'aquest.

Cal fer esment que la primera fase d'actuació s'ha dut a terme sota direcció tècnica d'Adriana Vilardell Fernández i la segona sota la direcció tècnica de Núria Cabañas Anguita.

Els treballs arqueològics s'han centrat en un primer control puntual de l'enderroc dels afegits contemporanis, per tal de constatar que no s'afectava la part original de l'estructura del pilar, i en un segon moment, el seguiment sistemàtic de l'obertura i rebaix de les rases on s'han construït els encepats per a la fonamentació de les noves estructures.

Les rases corresponents a la primera fase (contraforts 1, 3, 5, 7 i 9) presenten una planta rectangular de 3,10m d'amplada i 2,10m de llargada per 1,80m de fondària. Mentre que les rases de la segona fase presenten una planta rectangular de major diversitat en quant a la seva superfície i una menor profunditat; així, la rasa corresponent al contrafort 2 consta de 2,58m d'amplada i 2,10 de llargada per 1,30m de fondària. La rasa del contrafort 4 consta d'1,98m d'amplada i 2m de llargada per 1,30m de fondària. La rasa del contrafort 6 consta de 2,06m d'amplada i 2,10m de llargada per 1,30m de fondària. I la rasa del contrafort 8 consta de 2,08m d'amplada i 2m de llargada per 1,30m de fondària.

Cal destacar que durant el període d'intervenció es va detectar una oscil·lació important dels murs de tapiat, fet que motivà la realització d'un estintolat, mitjançant tirants, dels trams dels contraforts 5 i 7. D'altra banda, durant el procés de micropilotatge es registrà l'existència d'una capa d'entre 3 i 6m de fondària d'extrema duresa, a una cota inicial d'entre 1,30 i 1,50m per sota del nivell actual de circulació. Aquest fet va determinar la realització d'un sondeig informatiu en el costat est del contrafort 1.

## 7. METODOLOGIA

### Registre estratigràfic

La metodologia utilitzada per aquesta intervenció es basa en el mètode de registre Harris / Carandini, que consisteix en el registre objectiu i en la documentació exhaustiva de restes i estrats, utilitzant per això un model de fitxes específiques.

### Topografia i planimetria

Les restes s'han vinculat geogràficament amb les coordenades UTM (ED50 Fus 31N), per tal de documentar i facilitar la interpretació de la seqüència estratigràfica. La topografia i la planimetria han estat tractats informàticament amb programari CAD i SIG.

### Documentació fotogràfica

Per tal de deixar una constància visual dels treballs realitzats, així com de les restes aparegudes, s'ha realitzat un registre fotogràfic exhaustiu en format digital d'alta resolució.

## 8. RESULTATS DE LA INTERVENCIÓ

L'actuació arqueològica realitzada ha permès documentar el procés de construcció dels afegits contemporanis dels pilars d'època moderna, així com les restes d'un possible accés i el darrer paviment previ a la remodelació dels contraforts, també d'època contemporània.

### 8.1. Fases

#### Fase Moderna (s.XVII-XVIII)

A inicis del s. XVII es duu a terme la construcció dels pilars corresponents a les Naus de la Generalitat (UE 115, UE 152, UE 118, UE 150, UE 123, UE 148, UE 130, UE 146 i UE 138, que corresponen als pilars a on s'adossen els contraforts numerats de l'1 al 9 respectivament)<sup>11</sup>; de planta rectangular, bastits amb carreus de 0,85 x 0,43 x 0,35m disposats al llarg i través i lligats amb morter de calç. En un moment indeterminat, posterior a la construcció de les naus, es duu a terme el tapiat del arcs formats per aquests pilars amb un seguit de murs (UE 105, UE 108, UE 119, UE 126, UE 128, UE 133, UE 135, UE 141 i UE 143)<sup>12</sup> bastits amb carreus encoixinats (d'entre 0,20 a 0,40 x 0,15m essent el més comú de 0,30 x 0,15m de costat), en alguns trams conserva un encintat de morter de calç ocre, pobre, molt disgregat, i inclús hi ha trams on ha perdut el morter de les juntes el que continua indicant una mescla pobre en calç.

---

<sup>11</sup> Aquestes estructures apareixen representades en els plànols numerats del 3 al 7.

<sup>12</sup> Aquestes estructures apareixen representades en els plànols numerats del 3 al 7, i les relacions físiques dels tapiats amb els arcs estan descrites en les fitxes de unitats estratigràfiques.

### Fase Contemporània (segles XIX i XX)

Per a aquest període s'han identificat diverses restes corresponents a dos moments diferents; un primer amb restes associades a la caserna militar de Lopez Sopeña i un segon amb evidències de les reformes dutes a terme per l'arquitecte municipal Adolf Florensa als anys 50 del segle passat. Aquesta darrera reforma consistí en l'adequació de l'edifici de les Drassanes per tal de passar a ser la seu del Museu Marítim, i la urbanització dels entorns de l'edifici en el marc de la construcció de l'Avinguda de les Drassanes.

#### **Restes de la caserna militar**

En aquest cas es documenten per una banda, en la rasa del Contrafort 1 (plànol núm. 3), les restes d'un paviment (UE 112) que podria respondre al paviment de la caserna. Aquest és bastit amb lloses de pedra de 0,50 x 0,40 x 0,30m disposades a trencajunt, sobre una capa de morter de calç blanc (UE 113).

Adossat al pilar UE 115, es registra una piona de pedra (UE 116) que podria respondre a un accés al recinte de les Drassanes, i que posteriorment és tapiat amb el mur UE 117.

D'altra banda, en la rasa del Contrafort 9 (plànol núm. 5), es registren les restes d'un possible dipòsit (UE 145) que s'adossa a la paret de tapiat i es troba afectat per la posterior construcció del contrafort contemporani. Aquest és bastit amb pedra de mida mitjana més o menys desbastada en forma rectangular, fragments de maó i morter de calç compacte, de gra fi, blanc. La paret en alçat conserva part d'un enlluït de morter de calç blanc, emmascarat de negre. Aquest enlluït ens indica que ens trobem en l'interior de l'estructura

#### **Remodelacions d'Adolf Florensa i urbanització de l'Avinguda de les Drassanes**

Primerament s'ha identificat un sanejament de la zona exterior de les drassanes per tal de poder construir els contraforts (UE 106, UE 153, UE 110, UE 151, UE 124, UE 149, UE 131, UE 147 i UE 139) numerats de l'1 al 9 respectivament<sup>13</sup>, que reforçaran els pilars d'època moderna. Aquests són bastits amb carreus reaprofitats, extrets tant de part dels pilars com d'altres estructures no conservades de les Naus de la Generalitat. Aquets carreus es disposen al llarg i través a mode d'encofrat i reblert el seu interior amb una barreja de formigó i pedra picada. Per donar més aprest a l'estructura, aquesta es subjecta amb doble T.

Associat ja amb les obres d'urbanització de l'entorn del Museu Marítim, es documenta una elevació considerable del nivell de circulació per mitjà d'un estrat de runa (UE 102), la construcció de l'actual ferm del carrer (UE 101) i la construcció d'uns talussos bastits amb carreus de pedra i farcits amb runa, adossats als murs de tapiat, la funció dels quals és únicament decorativa.

En el transcurs del seguiment no s'ha recuperat material amb valor arqueològic, doncs tots els nivells documentats eren terres aportades d'època contemporània, associades a les obres de reforma dels contraforts moderns.

---

<sup>13</sup> Aquestes estructures apareixen representades en els plànols numerats del 3 al 7.

## 9. CONCLUSIONS

La intervenció arqueològica derivada de la reconstrucció dels contraforts de les Naus de la Generalitat, ha permès documentar per una banda les possibles restes de la caserna militar projectada per Lopez Sopeña, restes d'altra banda molt minses degut a la demolició total d'aquestes a mitjans del segle passat.

D'altra banda, s'ha pogut documentar el procés de construcció dels contraforts duta a terme per l'arquitecte municipal Adolf Florensa així com el darrer augment del nivell de circulació de l'avinguda de les Drassanes.

La cota d'afectació prevista en el projecte d'obra no han permès documentar restes associades a la construcció de les pròpies naus o d'època anterior.

## 10. BIBLIOGRAFIA

BELTRAN DE HEREDIA, J. (2010); La cristianización del suburbium de Barcino. pp363-396 a Monografías de arqueología cordobesa. Las áreas suburbanas de la Ciudad Histórica. Topografía, usos, función. núm. 18. Córdoba.

BERNAUS,M (2003); Els espais arquitectònics de la indústria i el comerç. pp99-124 a El procés urbà i la identitat gòtica de Barcelona. Barcelona. Quaderns d'Història. vol 8

CARRERAS CANDI,F (1982)" Gran geografia comarcal de Catalunya " Vol VIII Barcelonès i Baix Llobregat.Fundació Enciclopèdia Catalana. Barcelona,

TERRADAS,R (2008); *L'evolució constructiva de les Drassanes en els segles XVII, XVIII i XIX fins a l'enderroc de les muralles de la ciutat* . pp 97 a 119 a Les Drassanes de Barcelona : La geometria, la traça i l'estructura com a garants de la identitat de l'edifici. Tesis doctoral. Universitat Ramon Llull

TERRADAS,R (2008); *Reformes i restauracions de les Drassanes realitzades en el segle XX*. pp121-138 a Les Drassanes de Barcelona : La geometria, la traça i l'estructura com a garants de la identitat de l'edifici. Tesis doctoral. Universitat Ramon Llull.

## **ANNEX 1. DOCUMENTACIÓ ADMINISTRATIVA**





Expedient 437 K121 N-B/2011-5/6996 d'autorització, amb caràcter retroactiu, de la intervenció arqueològica preventiva de control a: Drassanes Reials de Barcelona (contraforts de la façana de les naus de la Generalitat a l'avinguda de les Drassanes, 1), segons el procediment establert en l'article 14 i següents del Decret 78/2002, de 5 de març, del reglament de protecció del patrimoni arqueològic i paleontològic.

### Fets

1. El 30 de març de 2011 (registre d'entrada núm. 000650401E), els senyors Roger Marcet Barbé, director del Museu Marítim, i Ferran Puig i Verdaguer, director del Servei d'Arqueologia del Museu d'Història de Barcelona, van presentar una sol·licitud d'intervenció arqueològica preventiva de control a: Drassanes Reials de Barcelona (contraforts exteriors de les naus de la Generalitat a l'avinguda de les Drassanes, 1) sota la direcció de la senyora direcció d'Adriana Vilardell Fernández (ACTIUM Patrimoni Cultural, S.L.) del 4 d'abril al 27 de maig de 2011.
2. El 19 d'abril de 2011 l'arqueòloga dels Serveis Territorials a Barcelona va emetre informe favorable sobre la sol·licitud esmentada i demana el caràcter retroactiu.
3. El 20 d'abril de 2011 el Servei d'Arqueologia i Paleontologia va proposar autoritzar la intervenció.

### Motivació

Projecte executiu de reparació de les lesions detectades als contraforts de la façana de les naus de la Generalitat de l'edifici de les Drassanes Reials de Barcelona.

### Fonaments de dret

1. Article 47 i següents de la Llei 9/1993, de 30 de setembre, del patrimoni cultural català (DOGC núm. 1807, d'11.10.1993).
2. Article 14 i següents del Decret 78/2002, de 5 de març, del Reglament de protecció del patrimoni arqueològic i paleontològic (DOGC núm. 3594, de 13.3.2002).

Per tot això,

### RESOLC

1. **Autoritzar** la realització d'una intervenció arqueològica preventiva amb caràcter retroactiu d'acord amb les dades i condicions següents:

Lloc de la intervenció: Drassanes Reials de Barcelona (contraforts de la façana de les naus de la Generalitat a l'avinguda de les Drassanes, 1).

Persona o institució autoritzada: Consorci de les Drassanes Reials i Museu Marítim de Barcelona.

Direcció de la intervenció arqueològica: Adriana Vilardell Fernández (ACTIUM Patrimoni Cultural, S.L.).

Activitat autoritzada: control arqueològic.

Portaferrissa, 1 (Palau Moja)  
08002 Barcelona  
Telèfon 933 16 27 40  
Fax 933 16 28 25



Generalitat de Catalunya  
Departament de Cultura  
Direcció General del Patrimoni Cultural  
Servei d'Arqueologia i Paleontologia  
Faig constar que aquesta còpia 1  
reprodueix fidelment l'original.  
Barcelona  
Maite Masport Foca 26 MAIG 2011  
Cap de la Secció d'Actuacions





Generalitat de Catalunya  
Departament de Cultura  
**Direcció General del Patrimoni Cultural**

Terminis de realització de la intervenció: del 4 d'abril al 27 de maig de 2011.  
Lloc de dipòsit provisional de les restes: Museu d'Història de Barcelona.

La intervenció arqueològica o paleontològica autoritzada haurà de ser realitzada en els termes descrits en la documentació presentada per a la tramitació de l'expedient i d'acord amb les disposicions de la Llei 9/1993, del patrimoni cultural català, i del Decret 78/2002, del reglament de protecció del patrimoni arqueològic i paleontològic.

El termini de dos anys previst per a la presentació de la memòria, s'entendrà que comença a comptar a partir del dia en què ha finalitzat la intervenció.

2. Notificar aquesta resolució, que no exhaureix la via administrativa, a la persona o entitat interessada i comunicar-li que contra aquesta pot interposar-hi recurs d'alçada davant el conseller de Cultura, en el termini d'un mes a comptar de l'endemà de la recepció d'aquesta notificació.

Notificar, així mateix, aquesta resolució a l'ajuntament del municipi afectat, i comunicar-li que contra aquesta pot interposar-hi recurs contenciós administratiu davant el Tribunal Superior de Justícia de Catalunya, en el termini de dos mesos a comptar de l'endemà de la recepció d'aquesta notificació. Potestativament, dins el mateix termini, podrà efectuar el requeriment previ previst a l'article 44 de la Llei 29/1998, de 13 de juliol, de la jurisdicció contenciosa administrativa.

Barcelona, 20 d'abril de 2011

Joan Pluma i Vilanova  
Director general del Patrimoni Cultural

Portaferrissa, 1 (Palau Moja)  
08002 Barcelona  
Telèfon 933 16 27 40  
Fax 933 16 28 25



Generalitat de Catalunya  
Departament de Cultura  
Direcció General del Patrimoni Cultural  
Servei d'Arqueologia i Paleontologia

Faig constar que aquesta còpia  
reprodueix fidelment l'original.

Barcelona,

26 MAIG 2011  
Cap de la Secció d'Arqueologia





Expedient R/N 470 K121-N B-2011/8-7299 d'autorització, amb caràcter retroactiu, de la intervenció arqueològica preventiva a: Drassanes Reials (contraforts de la façana de la Generalitat a l'av. de les Drassanes, 1) (Barcelona, Barcelonès), segons el procediment establert en l'article 14 i següent del Decret 78/2002, de 5 de març, del reglament de protecció del patrimoni arqueològic i paleontològic.

### Antecedents

El 30 de març de 2011 (registre d'entrada núm. 0006996/401E) els senyors Roger Marcet Barbé, director del Museu Marítim, i Ferran Puig i Verdaguer, director del Servei d'Arqueologia del Museu d'Història de Barcelona, van presentar una sol·licitud d'autorització d'intervenció arqueològica preventiva de control a: Drassanes Reials de Barcelona (contraforts de la façana de la Generalitat a l'avinguda de les Drassanes, 1) sota la direcció de la senyora Adriana Vilardell Fernández (ACTIUM Patrimoni Cultural, S.L.) del 4 d'abril al 27 de maig de 2011 que fou resolta favorablement per la directora dels Serveis Territorials del Departament de Cultura.

### Fets

1. El 2 de juny de 2011 (registre d'entrada núm. 0001038/401E) els senyors Roger Marcet Barbé, director del Museu Marítim, i Ferran Puig i Verdaguer, director del Servei d'Arqueologia del Museu d'Història de Barcelona, van presentar una sol·licitud d'autorització d'intervenció arqueològica preventiva de control a: Drassanes Reials de Barcelona (contraforts de la façana de la Generalitat a l'avinguda de les Drassanes, 1) sota la direcció de la senyora Adriana Vilardell Fernández (ACTIUM Patrimoni Cultural, S.L.).
2. El 14 de juny de 2011 l'arqueòloga dels Serveis Territorials a Barcelona va emetre informe favorable sobre la sol·licitud esmentada.
3. El 14 de juny de 2011 el Servei d'Arqueologia i Paleontologia va proposar autoritzar la intervenció.

### Motivació

Projecte executiu de reparació de les lesions detectades als contraforts de la façana de les naus de la Generalitat de l'edifici de les Drassanes Reials de Barcelona

### Fonaments de dret

1. Article 47 i següents de la Llei 9/1993, de 30 de setembre, del patrimoni cultural català (DOGC núm. 1807, d'11.10.1993).
2. Article 14 i següents del Decret 78/2002, de 5 de març, del Reglament de protecció del patrimoni arqueològic i paleontològic (DOGC núm. 3594, de 13.3.2002).
3. Article 57.3 de la Llei 30/1992, de 26 de novembre, de Règim Jurídic de les Administracions Públiques i del Procediment Administratiu Comú.







Per tot això,

## RESOLC

1. **Autoritzar** la realització d'una intervenció arqueològica preventiva amb caràcter retroactiu d'acord amb les dades i condicions següents:

Lloc de la intervenció: Draçsanes Reials (contraforts de la façana de la Generalitat a l'av. de les Draçsanes, 1) (Barcelona, Barcelonès).

Persona o institució autoritzada: Roger Marçet Barbé, director del Museu Marítim i Ferran Puig i Verdaguer, director del Servei d'Arqueologia del Museu d'Història de la Ciutat de Barcelona.

Direcció de la intervenció arqueològica: Adriana Vilardell Fernández (ACTIUM Patrimoni Cultural, S.L.).

Activitat autoritzada: preventiva-control retroactiva.

Terminis de realització de la intervenció: de l'1 al 30 de juny de 2011.

Lloc de dipòsit provisional de les restes: Museu d'Història de Barcelona.

La intervenció arqueològica o paleontològica autoritzada haurà de ser realitzada en els termes descrits en la documentació presentada per a la tramitació de l'expedient i d'acord amb les disposicions de la Llei 9/1993, del patrimoni cultural català, i del Decret 78/2002, del reglament de protecció del patrimoni arqueològic i paleontològic.

El termini de dos anys previst per a la presentació de la memòria, s'entendrà que comença a comptar a partir del dia en què ha finalitzat la intervenció.

2. Notificar aquesta resolució, que no exhaureix la via administrativa, a la persona o entitat interessada i comunicar-li que contra aquesta pot interposar-hi recurs d'alçada davant el conseller de Cultura, en el termini d'un mes a comptar de l'endemà de la recepció d'aquesta notificació.

Notificar, així mateix, aquesta resolució a l'ajuntament del municipi afectat, i comunicar-li que contra aquesta pot interposar-hi recurs contenciós administratiu davant el Tribunal Superior de Justícia de Catalunya, en el termini de dos mesos a comptar de l'endemà de la recepció d'aquesta notificació. Potestativament, dins el mateix termini, podrà efectuar el requeriment previ previst a l'article 44 de la Llei 29/1998, de 13 de juliol, de la jurisdicció contenciosa administrativa.

Barcelona, 14 de juny de 2011

El director general del Patrimoni Cultural

Joan Pluma i Vilanova







Expedient R/N 470 K121-N B-2011/9-7825: d'autorització de la pròrroga i canvi direcció de la intervenció arqueològica preventiva de control a: Drassanes Reials (contraforts de la façana de la Generalitat a l'Av. de les Drassanes, 1) (preventiva-pròrroga-canvi direcció-control) Barcelona (Barcelonès), segons el procediment establert en l'article 14 i següent Barcelona (Barcelonès s del Decret 78/2002, de 5 de març, del reglament de protecció del patrimoni arqueològic i paleontològic.

### Antecedents

1. El 30 de març de 2011 (registre d'entrada núm. 0006996/401E) els senyors Roger Marcet Barbé, director del Museu Marítim, i Ferran Puig i Verdaguer, director del Servei d'Arqueologia del Museu d'Història de Barcelona, van presentar una sol·licitud d'autorització d'intervenció arqueològica preventiva de control a: Drassanes Reials de Barcelona (contraforts de la façana de la Generalitat a l'avinguda de les Drassanes, 1) sota la direcció de la senyora Adriana Vilardell Fernández (ACTIUM Patrimoni Cultural, S.L.) del 4 d'abril al 27 de maig de 2011 que fou resolta favorablement per la directora dels Serveis Territorials del Departament de Cultura.
2. El 14 de juny de 2011 el Servei d'Arqueologia i Paleontologia va proposar autoritzar la intervenció arqueològica preventiva de control de l'1 al 30 de juny de 2011, sota control arqueològic de Adriana Vilardell Fernández (ACTIUM).

### Fets

1. El 10 d'octubre de 2011 (registre d'entrada núm. 0001674/401E) els senyors Roger Marcet Barbé, director del Museu Marítim, i Joan Roca i Albert, director del Museu d'Història de Barcelona, van presentar una sol·licitud d'autorització de pròrroga i canvi de direcció de la intervenció arqueològica preventiva de control a: Drassanes Reials de Barcelona (contraforts de la façana de la Generalitat a l'avinguda de les Drassanes, 1) sota la direcció de la senyora Núria Cabañas Anguita (ACTIUM Patrimoni Cultural, S.L.) del 10 al 21 d'octubre de 2011.
2. L'11 d'octubre de 2011 l'arqueòloga dels Serveis Territorials a Barcelona va emetre informe favorable sobre la sol·licitud esmentada i proposa un canvi de dates.
3. L'11 d'octubre de 2011 el Servei d'Arqueologia i Paleontologia va proposar autoritzar la intervenció.

### Motivació

Projecte executiu de reparació de les lesions detectades als contraforts de la façana de les naus de la Generalitat de l'edifici de les Drassanes Reials de Barcelona

### Fonaments de dret

1. Article 47 i següents de la Llei 9/1993, de 30 de setembre, del patrimoni cultural català (DOGC núm. 1807, d'11.10.1993).
2. Article 14 i següents del Decret 78/2002, de 5 de març, del Reglament de protecció del patrimoni arqueològic i paleontològic (DOGC núm. 3594, de 13.3.2002).
3. Decret 304/2011, de 29 de març, de reestructuració del Departament de Cultura (DOGC núm. 5849, de 31.3.2011); i Resolució CMC/254/2010, de 8 de gener, de delegació de



Data 19 OCT. 2011

Faig constar que aquesta còpia  
reprodueix fidelment l'original.



competències de la persona titular de la Direcció General del Patrimoni Cultural en les persones directores dels Serveis Territorials del Departament de Cultura (DOGC núm. 5566, de 12.2.2010).

Per tot això, **RESOLC:**

1. **Autoritzar** la realització d'una pròrroga i canvi de direcció de la intervenció arqueològica preventiva d'acord amb les dades i condicions següents:

Lloc de la intervenció: Drassanes Reials (contrafortes de la façana de la Generalitat a l'Av. de les Drassanes, 1) (preventiva-control). Barcelona (Barcelonès).

Persona o institució autoritzada: Roger Marcet Barbé, director del Museu Marítim i Ferran Puig i Verdaguer, director del Servei d'Arqueologia del Museu d'Història de la Ciutat de Barcelona.

Direcció de la intervenció arqueològica: Núria Cabañas Anguita (ACTIUM Patrimoni Cultural, S.L.).

Activitat autoritzada: pròrroga i canvi direcció de la intervenció arqueològica preventiva de control.

Terminis de realització de la intervenció: 13 al 21 d'octubre de 2011.

Lloc de dipòsit provisional de les restes: Museu d'Història de Barcelona.

La intervenció arqueològica autoritzada haurà de ser realitzada en els termes descrits en la documentació presentada per a la tramitació de l'expedient i d'acord amb les disposicions de la Llei 9/1993, del patrimoni cultural català, i del Decret 78/2002, del reglament de protecció del patrimoni arqueològic i paleontològic.

El termini de dos anys previst per a la presentació de la memòria, s'entendrà que comença a comptar a partir del dia en què ha finalitzat la intervenció.

2. Notificar aquesta resolució, que no exhaureix la via administrativa, a la persona o entitat interessada i comunicar-li que contra aquesta pot interposar-hi recurs d'alçada davant el conseller de Cultura, en el termini d'un mes a comptar de l'endemà de la recepció d'aquesta notificació.

Notificar, així mateix, aquesta resolució a l'ajuntament del municipi afectat, i comunicar-li que contra aquesta pot interposar-hi recurs contenciós administratiu davant el Tribunal Superior de Justícia de Catalunya, en el termini de dos mesos a comptar de l'endemà de la recepció d'aquesta notificació. Potestativament, dins el mateix termini, podrà efectuar el requeriment previ previst a l'article 44 de la Llei 29/1998, de 13 de juliol, de la jurisdicció contenciosa administrativa.

P.d. Resolució CMC/254/2010, DOGC 12.2.2010

La directora Territorial

M. Àngels Torras Ripoll

Barcelona, 11 d'octubre de 2011

Muntaner, 221  
08036 Barcelona  
Telèfon 933 63 28 70  
Fax 933 63 28 78



Generalitat de Catalunya  
Departament de Cultura  
Serveis Territorials a Barcelona

Data 19 OCT. 2011

Faig constar que aquesta còpia  
reprodueix fidelment l'original.

## **ANNEX 2. DOCUMENTACIÓ FOTOGRÀFICA**



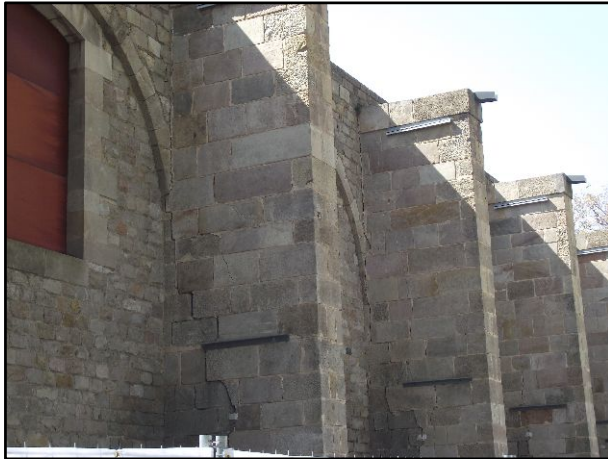

*FOTO 1. Vista general dels contraforts.*



*FOTO 2. Demolició manual de l'afegit modern.*



*FOTO 3. Contrafort 1. Vessant oest.*



*FOTO 4. Contrafort 1. Paviment UE 112.*



*FOTO 5. Contrafort 1. Final excavació*

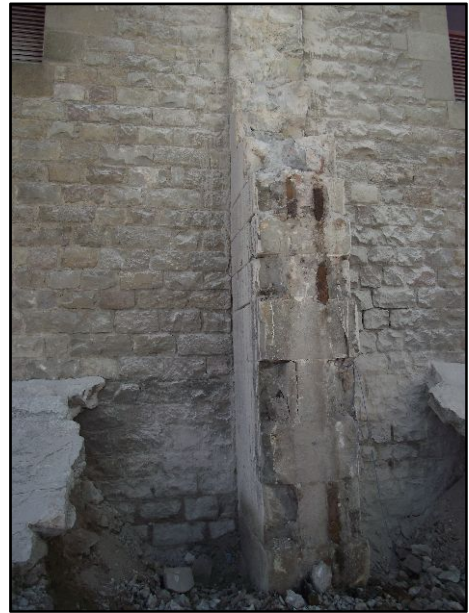

*FOTO 6. Contrafort 3. Fase moderna.*



*FOTO 7. Contrafort 5. Demolició fase contemporània.*



*FOTO 8. Contrafort 5. Final excavació.*





*FOTO 9. Contrafort 7. Fase contemporània i banquetta del mur de tapiat dels arcs*



*FOTO 10. Contrafort 9. Fase contemporània i mur de contenció.*



*FOTO 11. Contrafort 9. Banqueta del mur de tapiat i restes d'un possible dipòsit.*



*FOTO 12. Contrafort 9. Final excavació.*



*FOTO 13. Contrafort 2.*

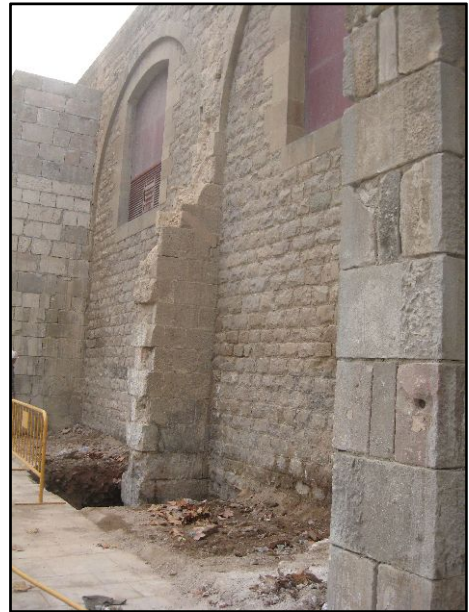

*FOTO 14. Vista general del contrafort 2.*



*FOTO 15. Vista general del contrafort 4.*



*FOTO 16. Contrafort 4, final excavació.*



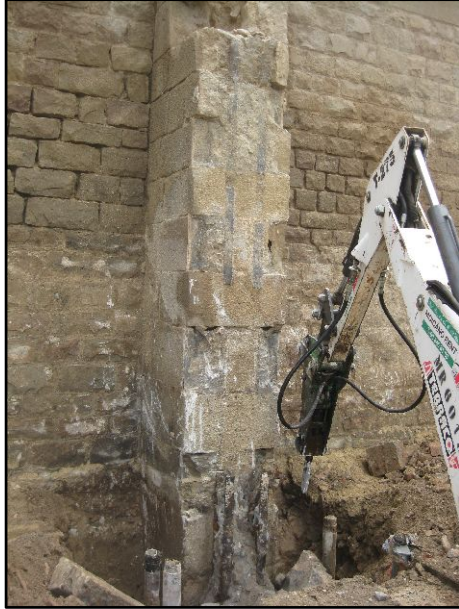

*FOTO 17. Vista de l'eliminació dels elements contemporanis del contrafort 6.*



*FOTO 18. Contrafort 6, vista final de l'excavació.*



*FOTO 19. Vista general del contrafort 8.*



*FOTO 20. Vista dels elements metàl·lics dels afegits contemporanis del contrafort 8.*

## **ANNEX 3. DOCUMENTACIÓ PLANIMÈTRICA**





## SITUACIÓ GEOGRÀFICA

INTERVENCIÓ ARQUEOLÒGICA REALITZADA A L'AVINGUDA DE LES DRASSANES 1  
 CODI MUHBA: 022/11

T.M. BARCELONA

EL BARCELONÈS

FULL: 01

ESCALA 1:2.500

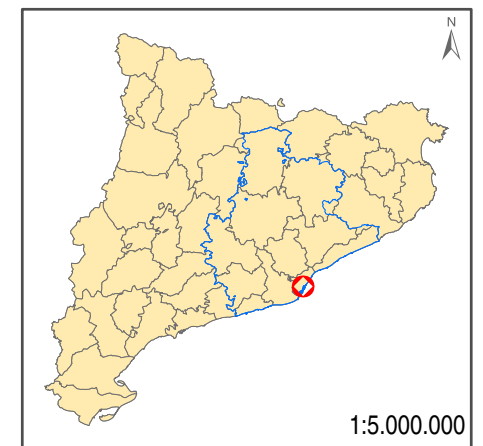
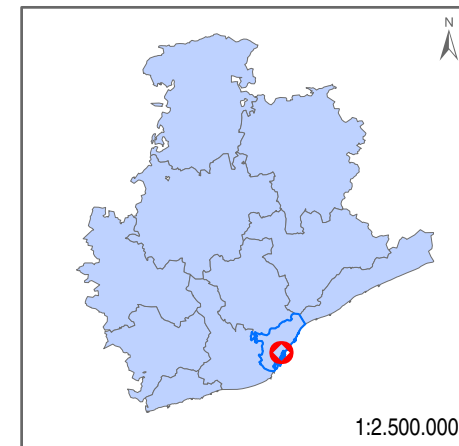
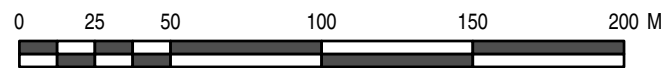

**Actium**

DISSENY I REALITZACIÓ: BERTHA DURÀ



AVINGUDA DE LES DRASSANES

DRASSANES REIALS

01

02

03

04

05

06

07

08

09

10

11

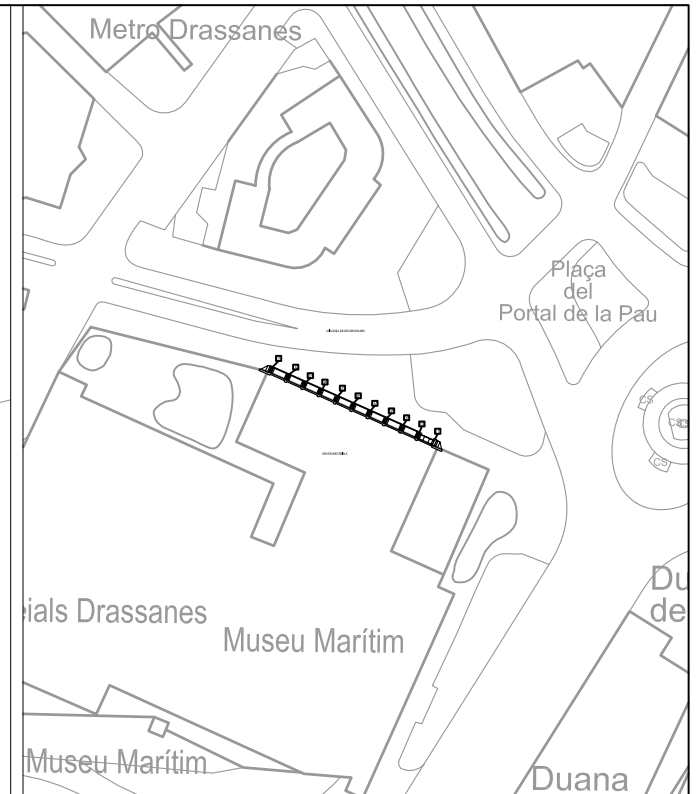

E 1:2500



ESCALA GRÀFICA



INTERVENCIÓ ARQUEOLÒGICA Avinguda de les Drassanes, 1	CODI MUHBA 022/11	NÚM.PLÀNOL 02
TÍTOL PLÀNOL Planta General - Situació del projecte	DATA 01/02/12	
PROMOCIÓ I FINANÇAMENT 	ESCALA 1/250	

DIRECCIÓ TÈCNICA  
Adriana Vilardell Fernández  
Núria Cabañas Anguila



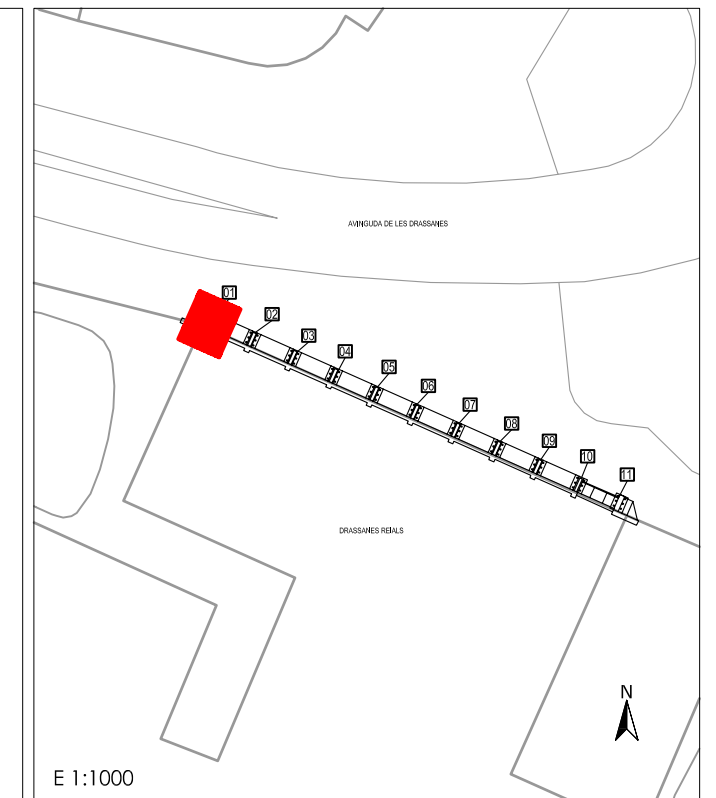
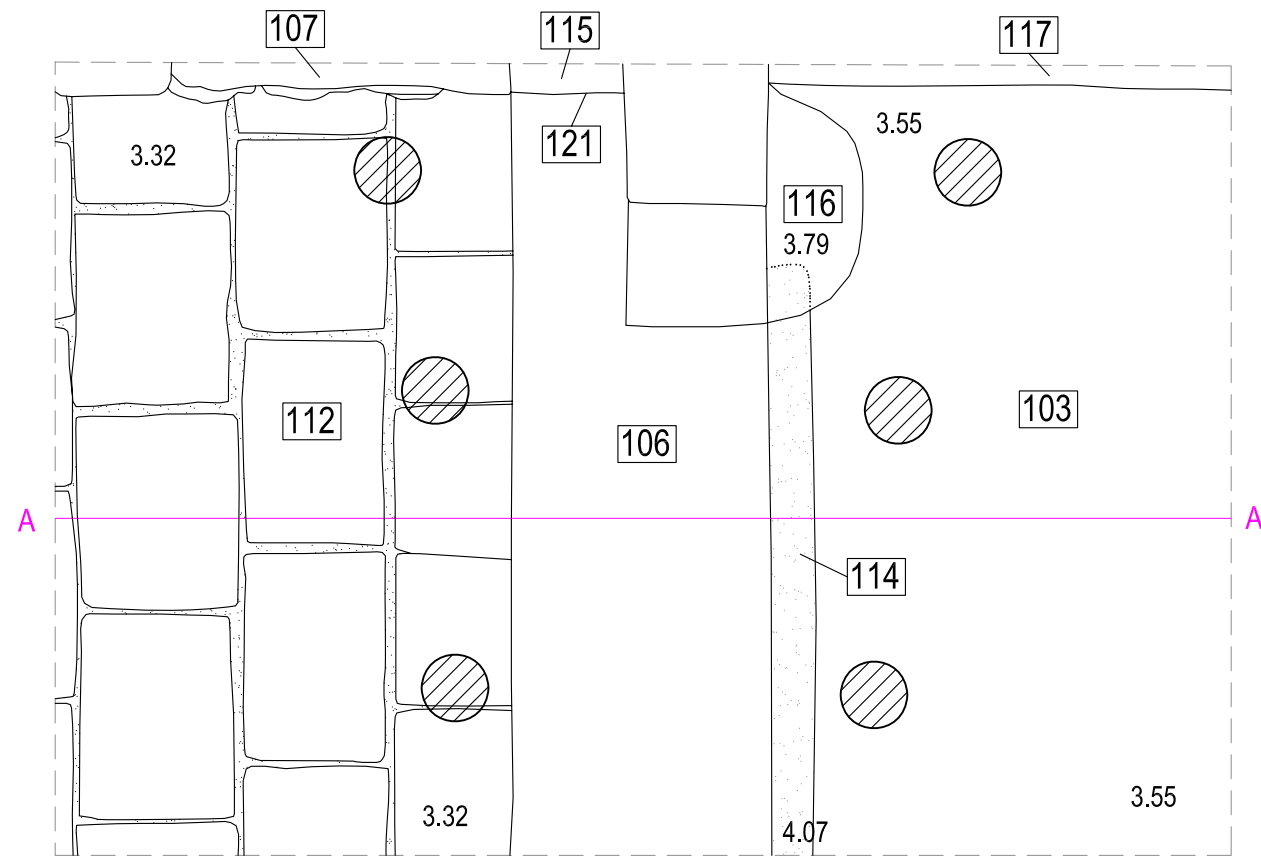

LLEENDA GRÀFICA

- 410 Unitats Estratigràfiques
- 3.48 Cotes Altimètriques absolutes
- Límit d'excavació arqueològica
- Estructures arqueològiques
- Morter
- Micropilots
- M Eix de Secció

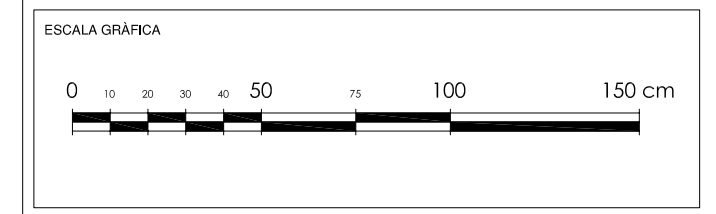
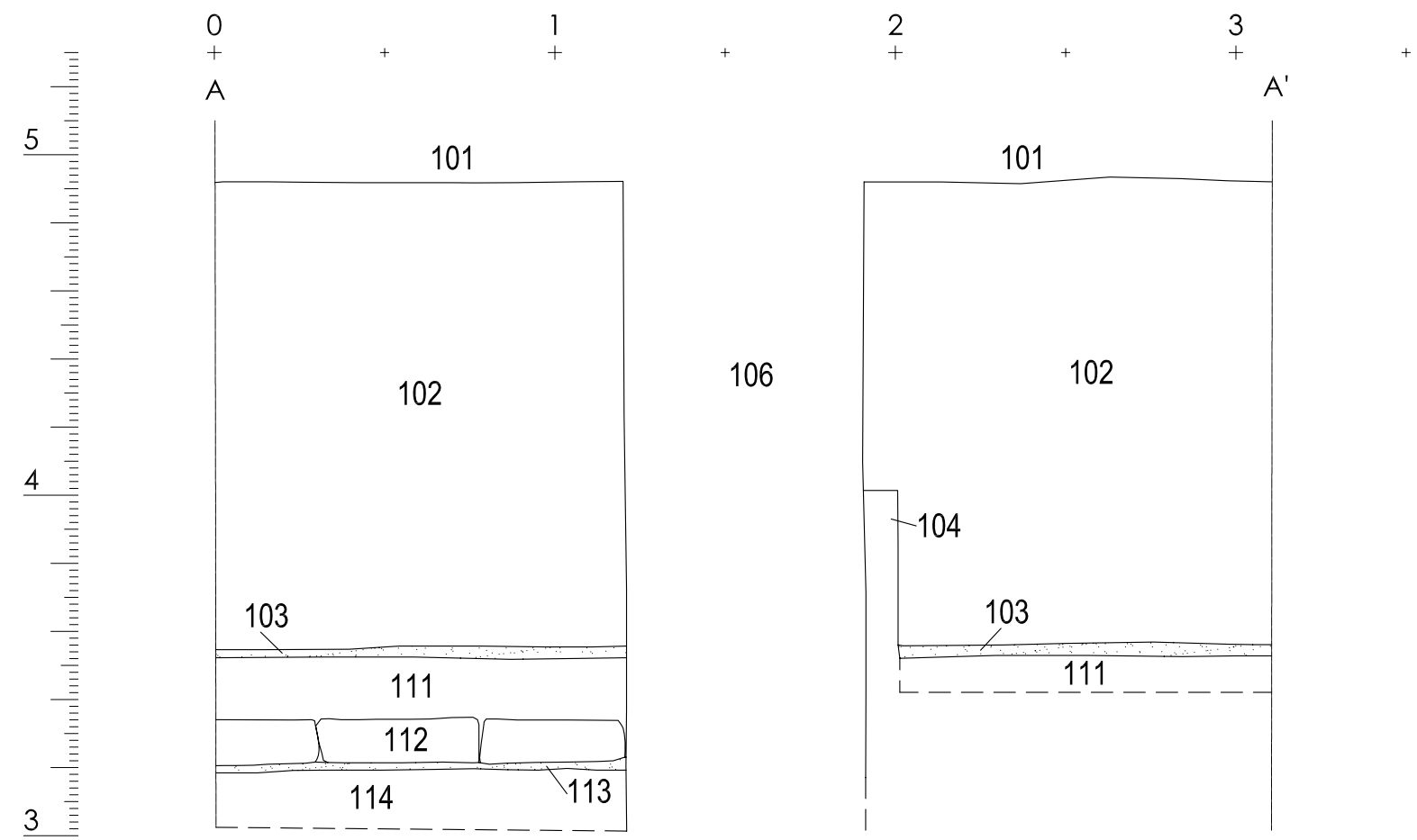

INTERVENCIÓ ARQUEOLÒGICA Avinguda de les Drassanes, 1	CODI MUHBA 022/11	NÚM.PLÀNOL 03
TÍTOL PLÀNOL Planta i secció Contrafort 1		DATA 01/02/12
PROMOCIÓ I FINANÇAMENT 		ESCALA 1/20
DIRECCIÓ TÈCNICA Adriana Vilardell Fernández		



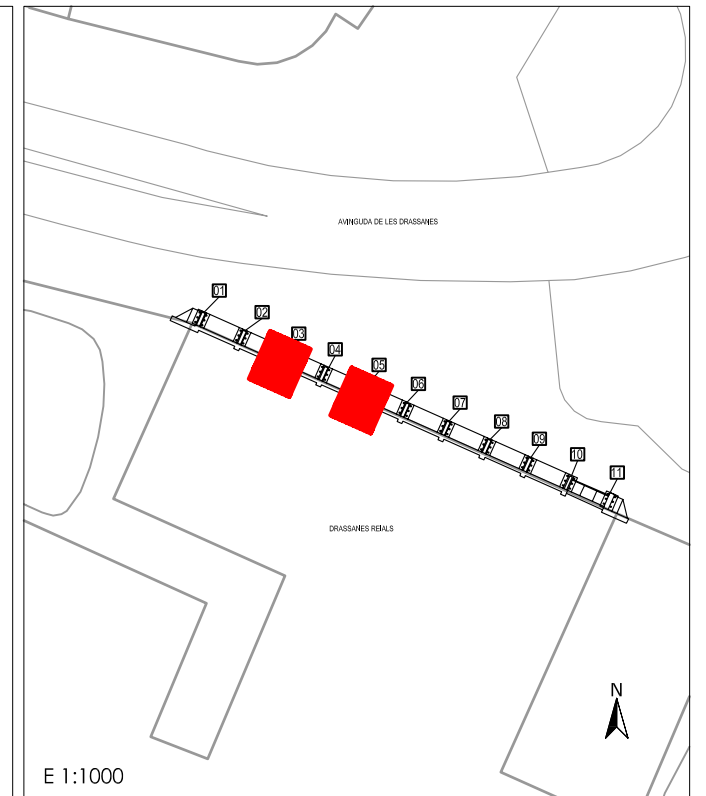
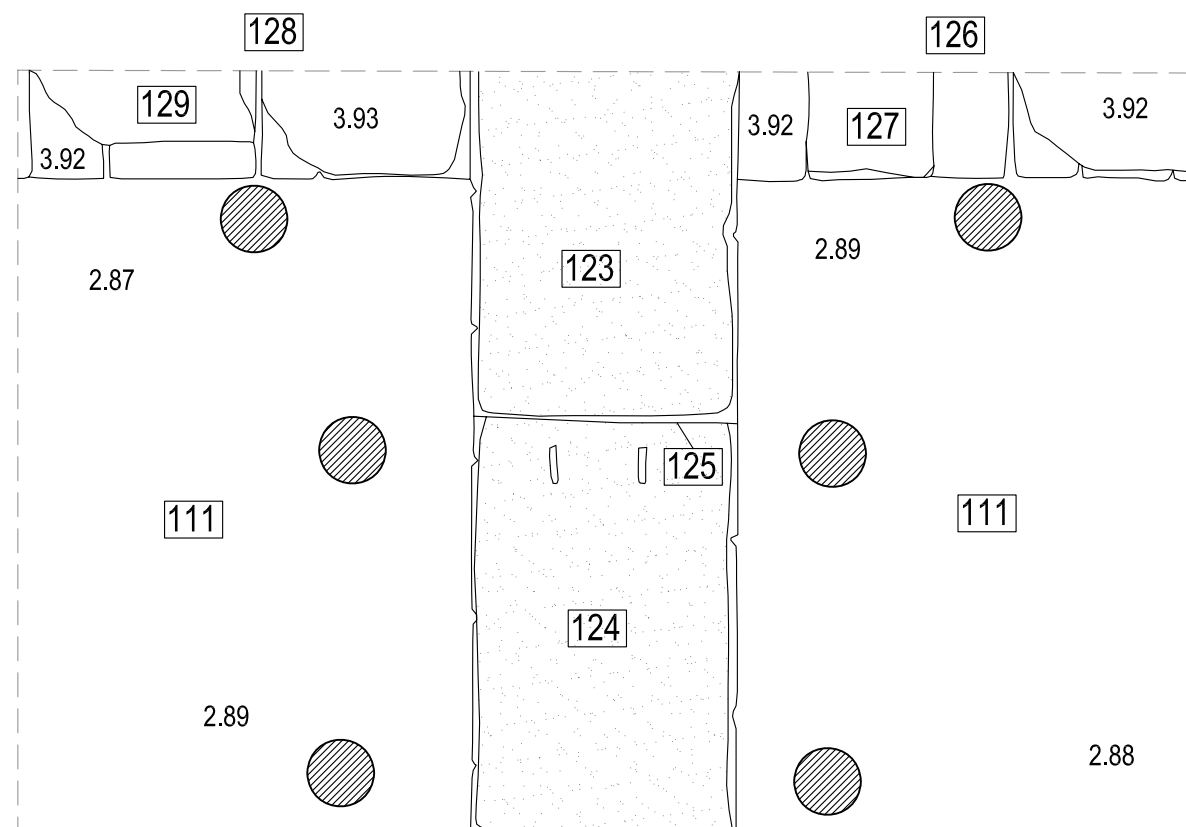
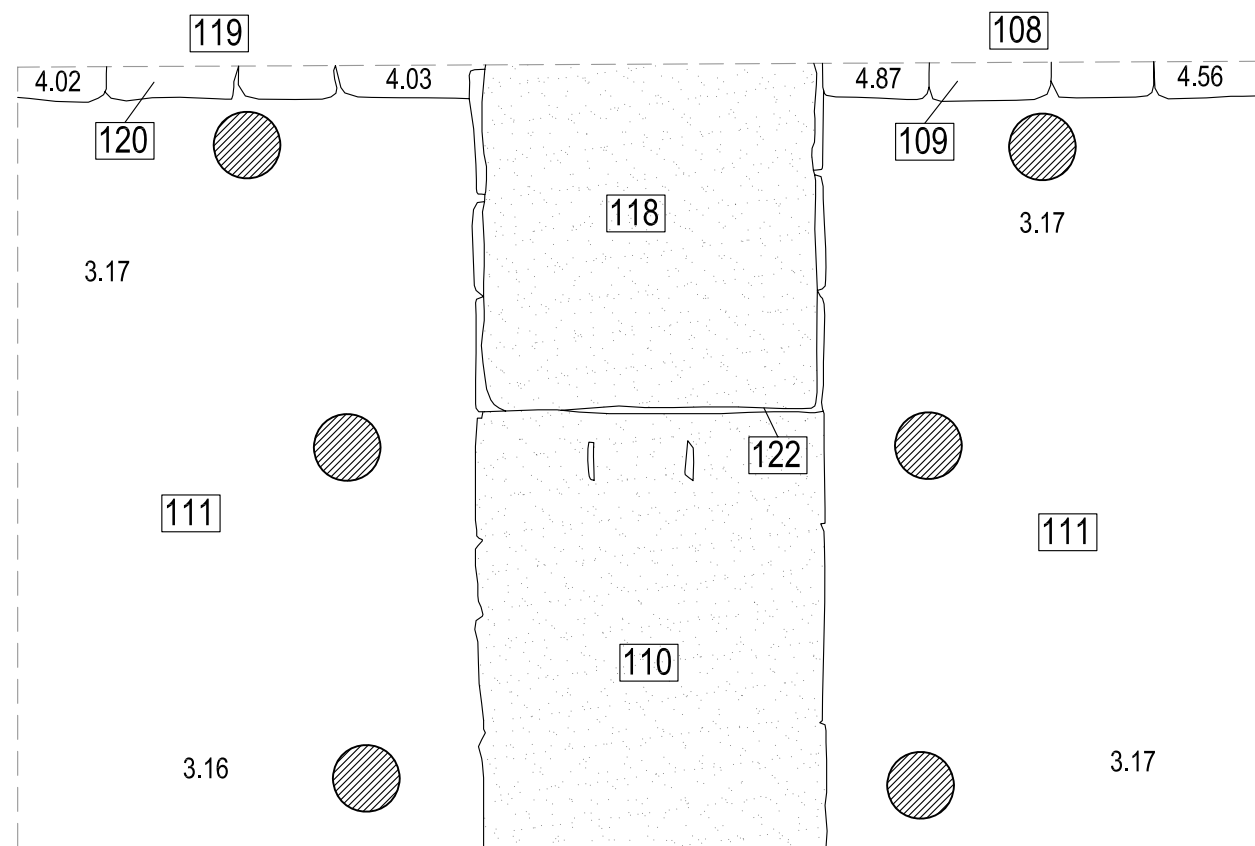

LLEGENDA GRÀFICA

- 410 Unitats Estratigràfiques
- 3.48 Cotes Altimètriques absolutes
- Límit d'excavació arqueològica
- Estructures arqueològiques
- Morter
- Micropilots



ESCALA GRÀFICA

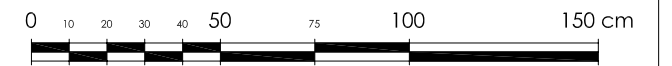

INTERVENCIÓ ARQUEOLÒGICA Avinguda de les Drassanes, 1	CODI MUHBA 022/11	NÚM.PLÀNOL 04
TÍTOL PLÀNOL Planta de detall Contraforts 3 i 5	DATA 01/02/12	
PROMOCIÓ I FINANÇAMENT 		ESCALA 1/20
DIRECCIÓ TÈCNICA Adriana Vilardell Fernández		

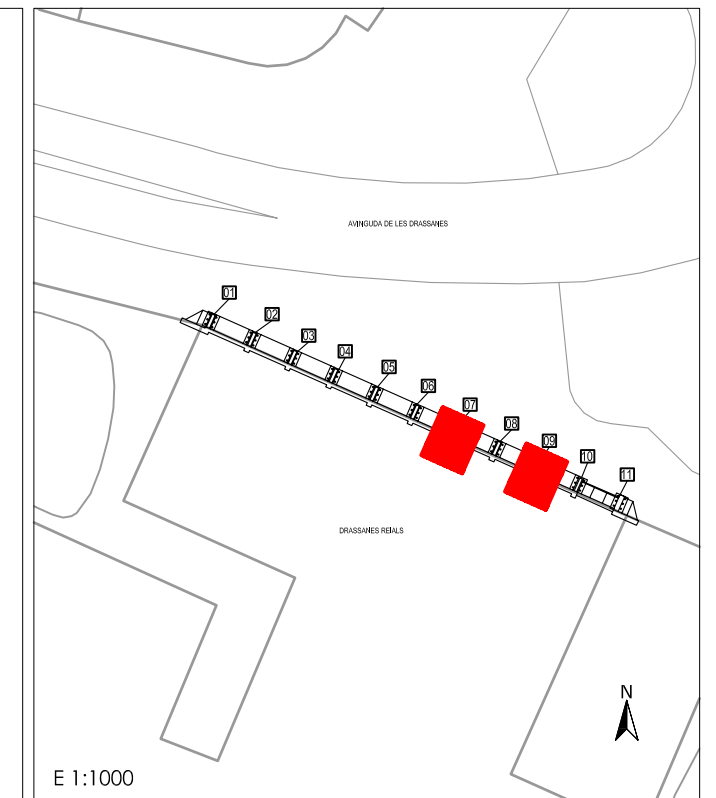
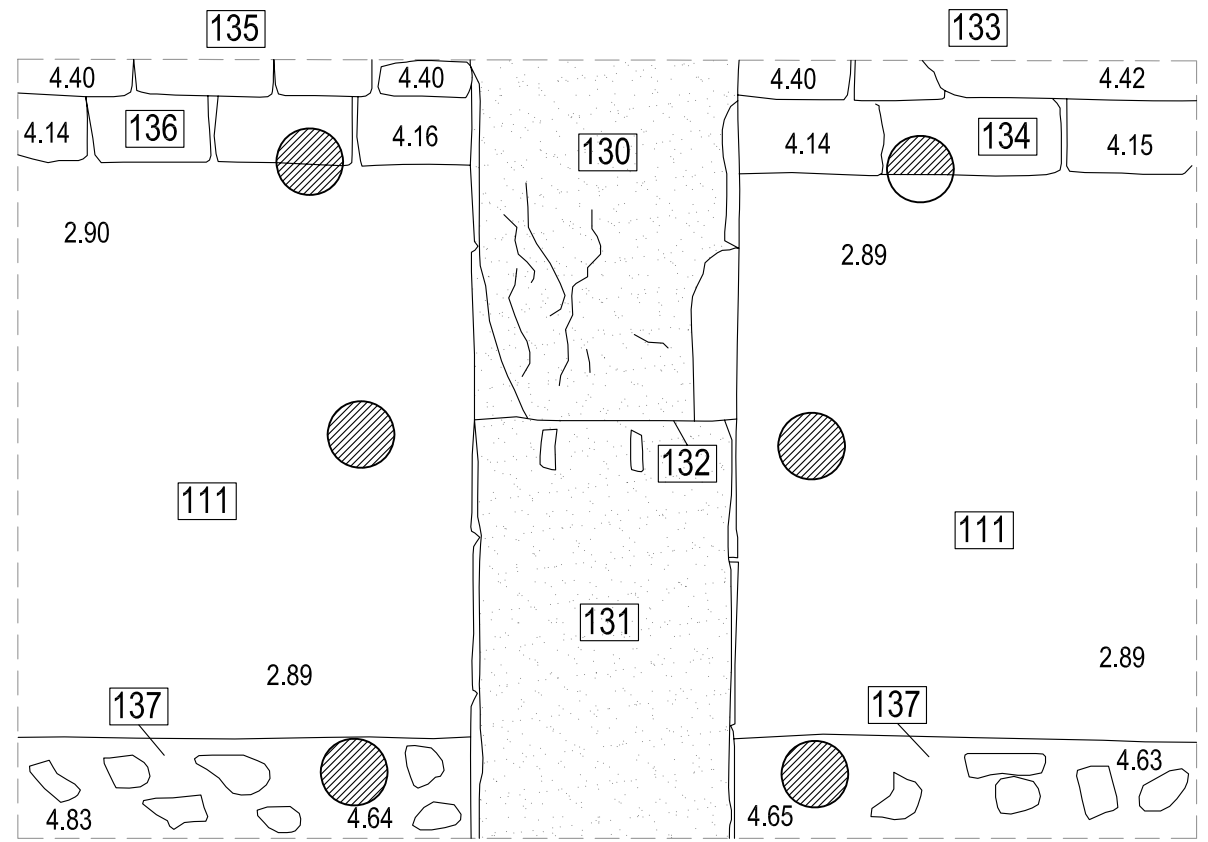

LLEGENDA GRÀFICA

- 410 Unitats Estratigràfiques
- 3.48 Cotes Altimètriques absolutes
- Límit d'excavació arqueològica
- Estructures arqueològiques
- Morter
- Micropilots

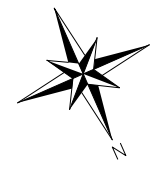

ESCALA GRÀFICA

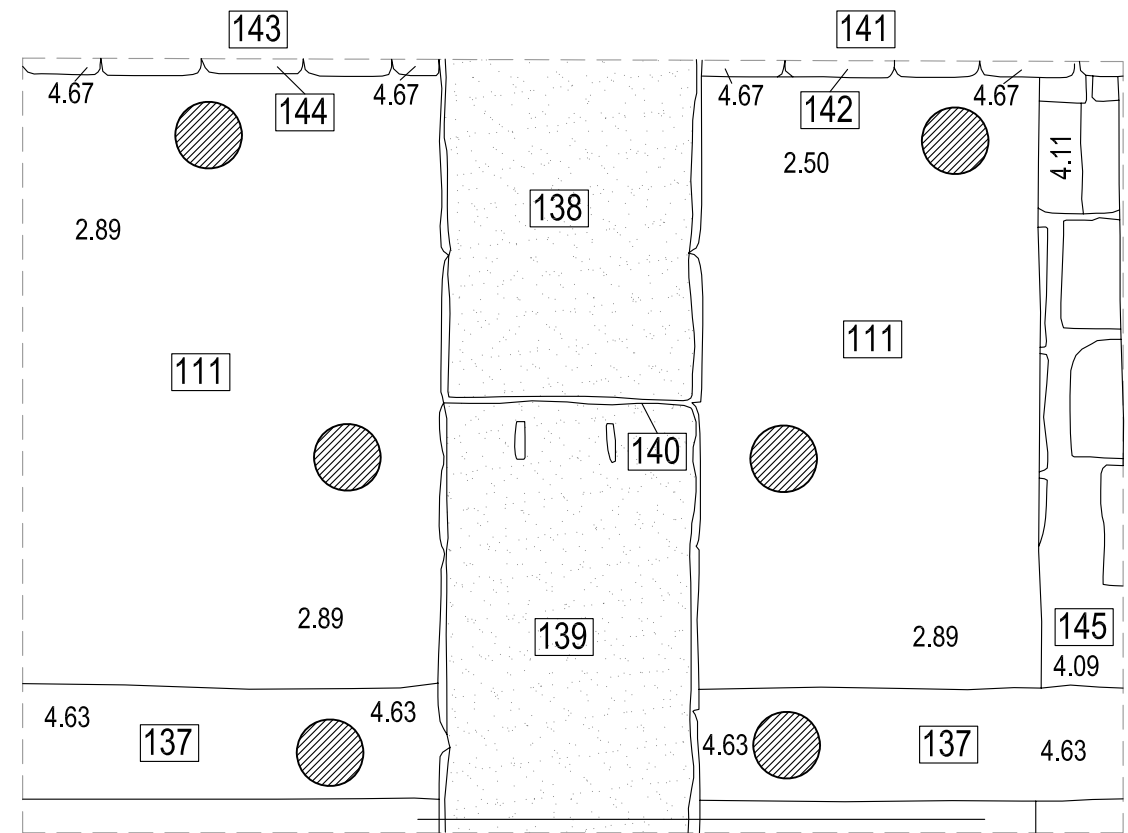
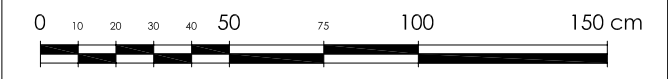

INTERVENCIÓ ARQUEOLÒGICA	CODI MUHBA	NÚM.PLÀNOL
Avinguda de les Drassanes, 1	022/11	05
TÍTOL PLÀNOL	DATA	
Planta de detall Contraforts 7 i 9	01/02/12	
PROMOCIÓ I FINANÇAMENT	ESCALA	
	1/20	

DIRECCIÓ TÈCNICA  
Adriana Vilardell Fernández

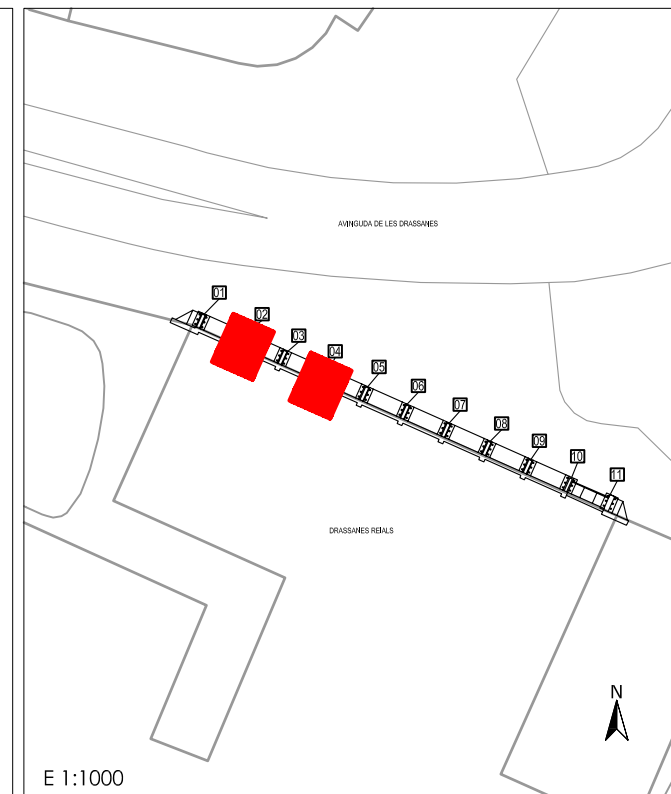
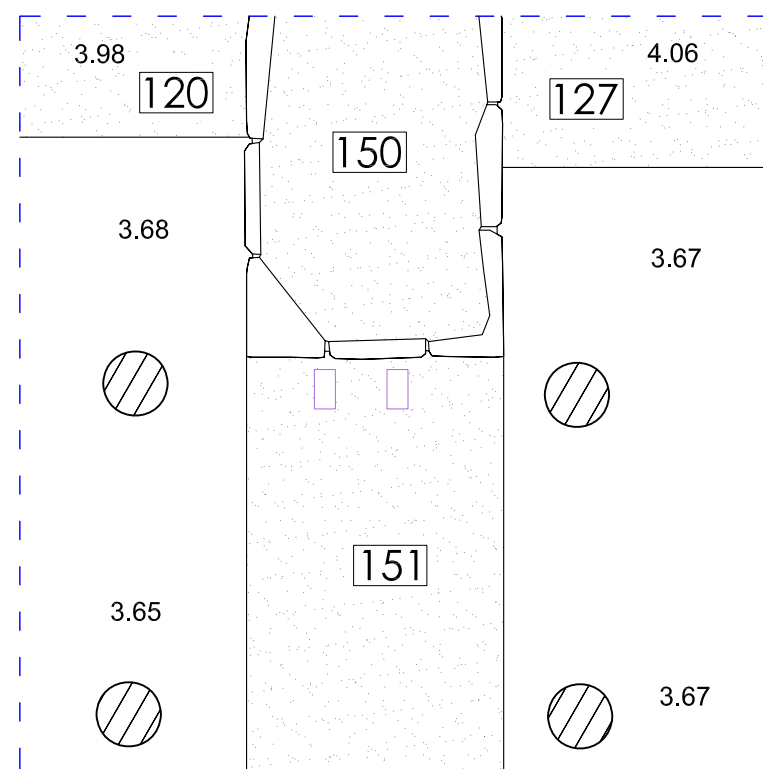
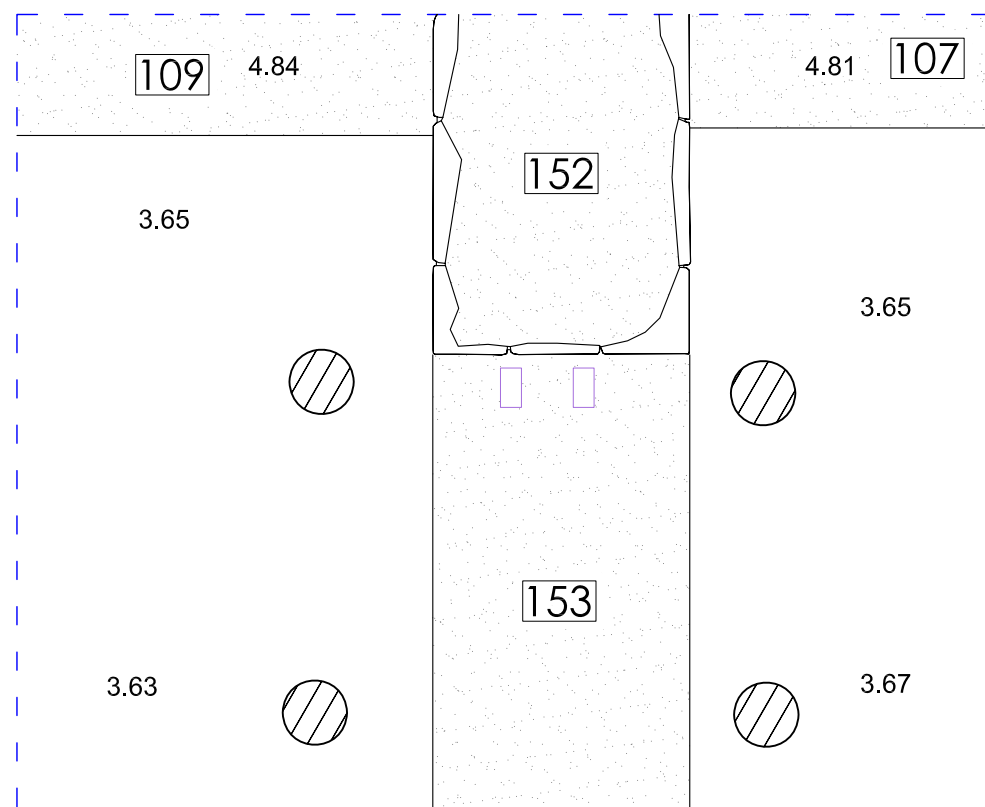

LLEGENDA GRÀFICA

- 410 Unitats Estratigràfiques
- 3.48 Cotes Altimètriques absolutes
- Límit d'excavació arqueològica
- Estructures arqueològiques
- Morter
- Micropilots



ESCALA GRÀFICA



INTERVENCIÓ ARQUEOLÒGICA Avinguda de les Drassanes, 1	CODI MUHBA 022/11	NÚM.PLÀNOL 06
TÍTOL PLÀNOL Planta detall Contraforts 2 i 4		DATA 01/02/12
PROMOCIÓ I FINANÇAMENT 		ESCALA 1/20
DIRECCIÓ TÈCNICA Núria Cabañas Anguita		

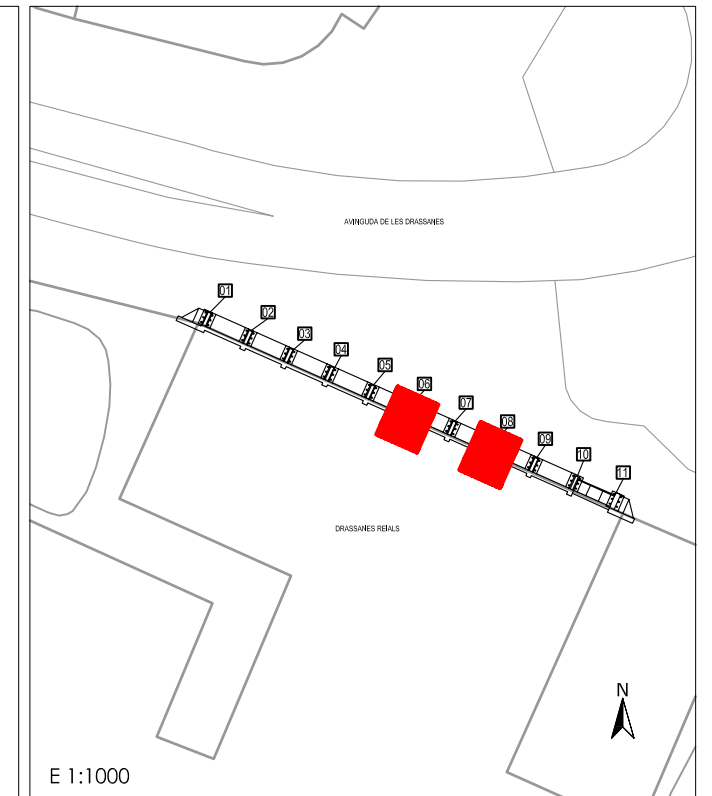
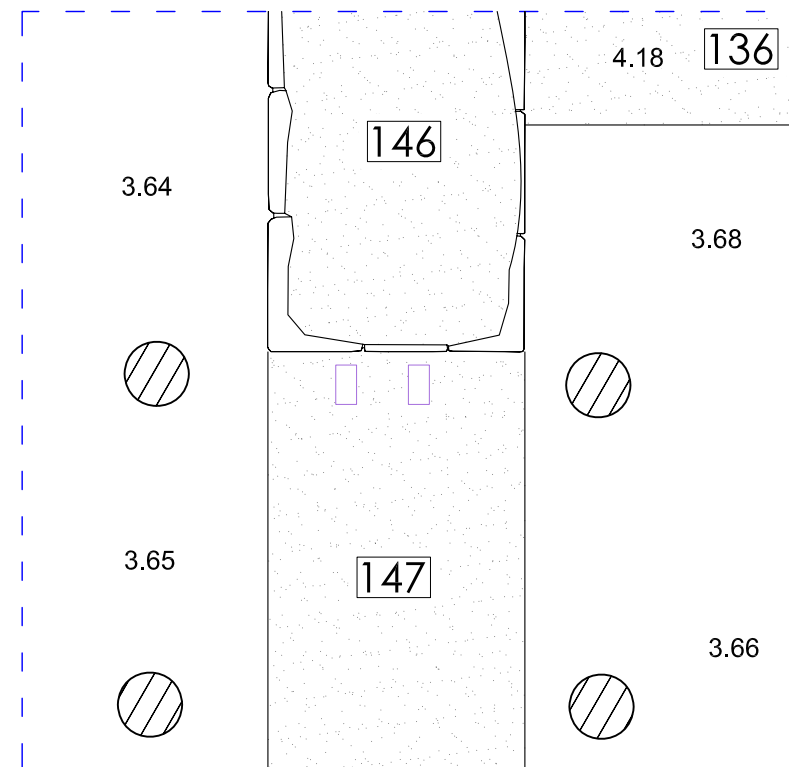
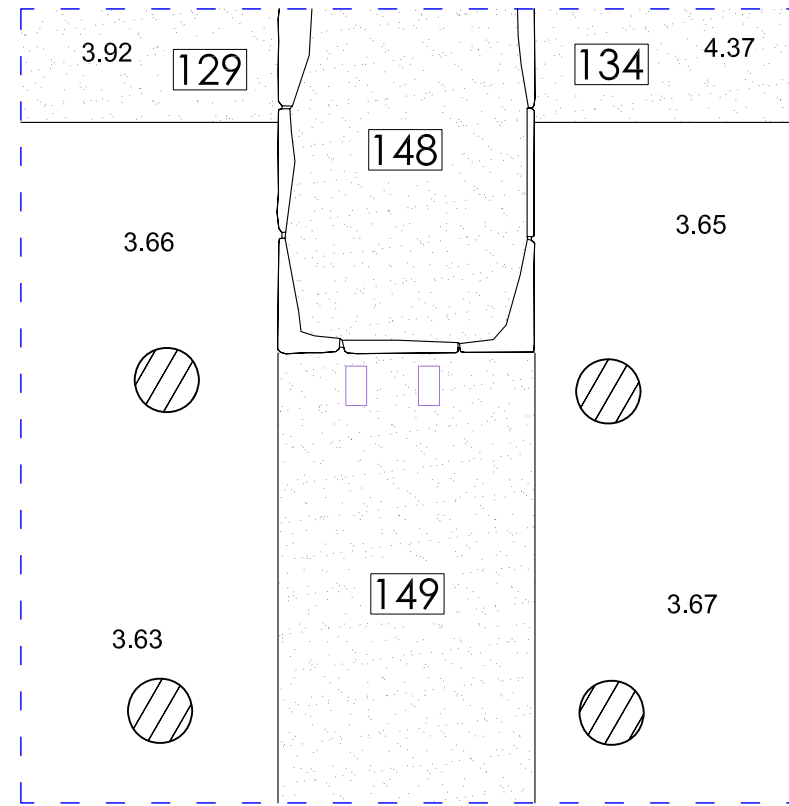

LLEGENDA GRÀFICA

- 410 Unitats Estratigràfiques
- 3.48 Cotes Altimètriques absolutes
- Límit d'excavació arqueològica
- Estructures arqueològiques
- Morter
- Micropilots

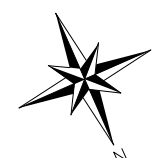

ESCALA GRÀFICA

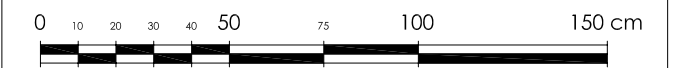

INTERVENCIÓ ARQUEOLÒGICA Avinguda de les Drassanes, 1	CODI MUHBA 022/11	NÚM.PLÀNOL 07
TÍTOL PLÀNOL Planta de detall Contraforts 6 i 8	DATA 01/02/12	
PROMOCIÓ I FINANÇAMENT 		ESCALA 1/20

DIRECCIÓ TÈCNICA  
Núria Cabañas Anguita

## **ANNEX 4. UNITATS ESTRATIGRÀFIQUES**



INTERVENCIÓ	CODI	UE
Avinguda de les Drassanes, 1	022/11	101

MUNICIPI	COMARCA	ANY	ÀMBIT/SECTOR
Barcelona		2011	Tots

TIPUS	FET/ESTRUCTURA	DEFINICIÓ
Positiva		Paviment
Z INF	Z SUP	POTÈNCIA
4,92	4,97	

COBREIX:	102,137	TALLA		FARCEIX	
COBERT PER:		TALLAT PER		FARCIT PER	
S'ADOSSA	106,108,110,	IGUAL A		COMPARABLE	
SE LI ADOSSA		S'UNEIX A			

INTERPRETACIÓ	CRONOLOGIA
Nivell de circulació del carrer	S.XX

INTERVENCIÓ	CODI	UE
Avinguda de les Drassanes, 1	022/11	102

MUNICIPI	COMARCA	ANY	ÀMBIT/SECTOR
Barcelona		2011	Tots

TIPUS	FET/ESTRUCTURA	DEFINICIÓ
Positiva		Estrat
Z INF	Z SUP	POTÈNCIA
3,56	4,92	1,23

COBREIX:	103	TALLA		FARCEIX	
COBERT PER:	101	TALLAT PER		FARCIT PER	
S'ADOSSA	104,106,107,	IGUAL A		COMPARABLE	
SE LI ADOSSA		S'UNEIX A			

INTERPRETACIÓ	CRONOLOGIA
Anivellació de runa associada a la construcció del paviment del carrer UE 101	S.XX

INTERVENCIÓ		CODI		UE							
Avinguda de les Drassanes, 1		022/11		103							
MUNICIPI		COMARCA		ANY		ÀMBIT/SECTOR					
Barcelona				2011		Tots					
TIPUS		FET/ESTRUCTURA		DEFINICIÓ							
Positiva				Paviment							
Z INF		Z SUP		POTÈNCIA							
3,52		3,55		0,03m							
COBREIX:		111		TALLA				FARCEIX			
COBERT PER:		102		TALLAT PER				FARCIT PER			
S'ADOSSA		104106,107,1		IGUAL A				COMPARABLE			
SE LI ADOSSA				S'UNEIX A							
INTERPRETACIÓ						CRONOLOGIA					
Paviment de formigó						S.XX					

INTERVENCIÓ		CODI		UE							
Avinguda de les Drassanes, 1		022/11		104							
MUNICIPI		COMARCA		ANY		ÀMBIT/SECTOR					
Barcelona				2011		Contrafort 1					
TIPUS		FET/ESTRUCTURA		DEFINICIÓ							
Positiva				Mur							
Z INF		Z SUP		POTÈNCIA							
3,51		4,01		0,50							
COBREIX:				TALLA				FARCEIX			
COBERT PER:		103		TALLAT PER				FARCIT PER			
S'ADOSSA		116		IGUAL A				COMPARABLE			
SE LI ADOSSA		106		S'UNEIX A							
INTERPRETACIÓ						CRONOLOGIA					
Mur de funció indeterminada, possiblement associat a la construcció dels contraforts contemporanis						S.XX					

INTERVENCIÓ  
Avinguda de les Drassanes, 1

CODI

022/11

UE

105

MUNICIPI  
Barcelona

COMARCA

ANY

2011

ÀMBIT/SECTOR

Contrafort 1

TIPUS  
Positiva

FET/ESTRUCTURA

DEFINICIÓ

Mur

Z INF

4,03

Z SUP

POTÈNCIA

COBREIX:

107

TALLA

FARCEIX

COBERT PER:

TALLAT PER

FARCIT PER

S'ADOSSA

115, 152

IGUAL A

COMPARABLE

108,119,126

SE LI ADOSSA

101,102

S'UNEIX A

INTERPRETACIÓ  
Mur de tapiat entre els pilars 1 i 2 de les Naus de la Generalitat

CRONOLOGIA

Època moderna

INTERVENCIÓ  
Avinguda de les Drassanes, 1

CODI

022/11

UE

106

MUNICIPI  
Barcelona

COMARCA

ANY

2011

ÀMBIT/SECTOR

Contrafort 1

TIPUS  
Positiva

FET/ESTRUCTURA

DEFINICIÓ

Contrafort

Z INF

Z SUP

POTÈNCIA

COBREIX:

TALLA

FARCEIX

121

COBERT PER:

TALLAT PER

FARCIT PER

S'ADOSSA

104,115,116

IGUAL A

COMPARABLE

110,124,131

SE LI ADOSSA

102,103

S'UNEIX A

INTERPRETACIÓ  
Contrafort construït en les reformes d' A. Florensa.

CRONOLOGIA

S.XX

INTERVENCIÓ  
Avinguda de les Drassanes, 1

CODI

022/11

UE

107

MUNICIPI  
Barcelona

COMARCA

ANY

2011

ÀMBIT/SECTOR

Contrafort 1

TIPUS  
Positiva

FET/ESTRUCTURA

DEFINICIÓ

Fonamentació

Z INF

Z SUP

POTÈNCIA

4,03

COBREIX:

TALLA

FARCEIX

COBERT PER: 105

TALLAT PER

FARCIT PER

S'ADOSSA 115

IGUAL A

COMPARABLE

109,120,142

SE LI ADOSSA 102,112

S'UNEIX A

INTERPRETACIÓ  
Banqueta de fonamentació del mur de tapiat UE 105

CRONOLOGIA

Època moderna

INTERVENCIÓ  
Avinguda de les Drassanes, 1

CODI

022/11

UE

108

MUNICIPI  
Barcelona

COMARCA

ANY

2011

ÀMBIT/SECTOR

Contrafort 2

TIPUS  
Positiva

FET/ESTRUCTURA

DEFINICIÓ

Mur

Z INF

Z SUP

POTÈNCIA

4,57

COBREIX:

TALLA

FARCEIX

COBERT PER:

TALLAT PER

FARCIT PER

S'ADOSSA 118, 152

IGUAL A

COMPARABLE

105,119,126

SE LI ADOSSA 101,102

S'UNEIX A

INTERPRETACIÓ  
Mur de tapiat entre els pilars 2 i 3 de les Naus de la Generalitat

CRONOLOGIA

Època moderna

INTERVENCIÓ  
Avinguda de les Drassanes, 1

CODI

022/11

UE

109

MUNICIPI  
Barcelona

COMARCA

ANY

2011

ÀMBIT/SECTOR

Contrafort 3

TIPUS  
Positiva

FET/ESTRUCTURA

DEFINICIÓ

Fonamentació

Z INF

Z SUP

POTÈNCIA

4,57

COBREIX:

TALLA

FARCEIX

COBERT PER: 108

TALLAT PER

FARCIT PER

S'ADOSSA 118

IGUAL A

COMPARABLE

107,120,142

SE LI ADOSSA 102

S'UNEIX A

INTERPRETACIÓ  
Banqueta del mur de tapiat UE 108

CRONOLOGIA

Època moderna

INTERVENCIÓ  
Avinguda de les Drassanes, 1

CODI

022/11

UE

110

MUNICIPI  
Barcelona

COMARCA

ANY

2011

ÀMBIT/SECTOR

Contrafort 3

TIPUS  
Positiva

FET/ESTRUCTURA

DEFINICIÓ

Contrafort

Z INF

Z SUP

POTÈNCIA

COBREIX:

TALLA

FARCEIX

122

COBERT PER:

TALLAT PER

FARCIT PER

S'ADOSSA 118

IGUAL A

COMPARABLE

106,124,131

SE LI ADOSSA 101,102,103,

S'UNEIX A

INTERPRETACIÓ  
Contrafort construït en les reformes d' A. Florensa

CRONOLOGIA

S.XX

INTERVENCIÓ	CODI	UE
Avinguda de les Drassanes, 1	022/11	111

MUNICIPI	COMARCA	ANY	ÀMBIT/SECTOR
Barcelona		2011	Tots

TIPUS	FET/ESTRUCTURA	DEFINICIÓ
Positiva		Estrat
Z INF	Z SUP	POTÈNCIA
3,32	3,17	0,15

COBREIX:	112	TALLA		FARCEIX	
COBERT PER:	103	TALLAT PER		FARCIT PER	
S'ADOSSA	106,109,110,	IGUAL A		COMPARABLE	
SE LI ADOSSA		S'UNEIX A			

INTERPRETACIÓ	CRONOLOGIA
Estrat d'anivellació associat a la construcció del paviment UE 103	S.XX

INTERVENCIÓ	CODI	UE
Avinguda de les Drassanes, 1	022/11	112

MUNICIPI	COMARCA	ANY	ÀMBIT/SECTOR
Barcelona		2011	Contrafort 1

TIPUS	FET/ESTRUCTURA	DEFINICIÓ
Positiva		Paviment
Z INF	Z SUP	POTÈNCIA
3,19	3,32	0,13

COBREIX:	114	TALLA		FARCEIX	
COBERT PER:	111	TALLAT PER		FARCIT PER	
S'ADOSSA		IGUAL A		COMPARABLE	
SE LI ADOSSA		S'UNEIX A			

INTERPRETACIÓ	CRONOLOGIA
Paviment de lloses de pedra documentades en sondeig, degut a això no en coneixem les relacions amb la resta d'estructures. Tot i això es podria tractar d'un paviment	S.XIX / XX

INTERVENCIÓ  
Avinguda de les Drassanes, 1

CODI

022/11

UE

113

MUNICIPI  
Barcelona

COMARCA

ANY

2011

ÀMBIT/SECTOR

Contrafort 1

TIPUS  
Positiva

FET/ESTRUCTURA

DEFINICIÓ

Estrat

Z INF

3,17

Z SUP

3,19

POTÈNCIA

0,02

COBREIX:

114

TALLA

FARCEIX

COBERT PER:

113

TALLAT PER

FARCIT PER

S'ADOSSA

IGUAL A

COMPARABLE

SE LI ADOSSA

S'UNEIX A

INTERPRETACIÓ  
Preparació per a la construcció del paviment UE 112.

CRONOLOGIA

S.XIX / XX

INTERVENCIÓ  
Avinguda de les Drassanes, 1

CODI

022/11

UE

114

MUNICIPI  
Barcelona

COMARCA

ANY

2011

ÀMBIT/SECTOR

Contrafort 1

TIPUS  
Positiva

FET/ESTRUCTURA

DEFINICIÓ

Estrat

Z INF

Z SUP

3,17

POTÈNCIA

COBREIX:

TALLA

FARCEIX

COBERT PER:

113

TALLAT PER

FARCIT PER

S'ADOSSA

IGUAL A

COMPARABLE

SE LI ADOSSA

S'UNEIX A

INTERPRETACIÓ  
Estrat documentat en sondeig , degut a això no en coneixem les relacions amb la resta d'estructures

CRONOLOGIA

Època moderna?

INTERVENCIÓ		CODI		UE	
Avinguda de les Drassanes, 1		022/11		115	
MUNICIPI	COMARCA	ANY	ÀMBIT/SECTOR		
Barcelona		2011	Contrafort 1		
TIPUS	FET/ESTRUCTURA	DEFINICIÓ			
Estructura		Pilar			
Z INF	Z SUP	POTÈNCIA			
COBREIX:	TALLA	FARCEIX			
COBERT PER:	TALLAT PER	FARCIT PER	121		
S'ADOSSA	IGUAL A	COMPARABLE	118,123,130		
SE LI ADOSSA	S'UNEIX A				
101,102,105,					
INTERPRETACIÓ		CRONOLOGIA			
Pilar de les Naus de la Generalitat		S.XVII			

INTERVENCIÓ		CODI		UE	
Avinguda de les Drassanes, 1		022/11		116	
MUNICIPI	COMARCA	ANY	ÀMBIT/SECTOR		
Barcelona		2011	Contrafort 1		
TIPUS	FET/ESTRUCTURA	DEFINICIÓ			
Positiva		Pilona			
Z INF	Z SUP	POTÈNCIA			
	3,79				
COBREIX:	TALLA	FARCEIX			
COBERT PER:	TALLAT PER	FARCIT PER			
S'ADOSSA	IGUAL A	COMPARABLE			
SE LI ADOSSA	S'UNEIX A				
102,104,106					
115					
103					
INTERPRETACIÓ		CRONOLOGIA			
Pilona associada possiblement a una entrada al recinte de les Drassanes, i que no s'ha conservat		Època moderna?			



INTERVENCIÓ  
Avinguda de les Drassanes, 1

CODI

022/11

UE

117

MUNICIPI  
Barcelona

COMARCA

ANY

2011

ÀMBIT/SECTOR

Contrafort 1

TIPUS  
Positiva

FET/ESTRUCTURA

DEFINICIÓ

Mur

Z INF

Z SUP

POTÈNCIA

COBREIX: [ ] TALLA [ ] FARCEIX [ ]  
COBERT PER: [ ] TALLAT PER [ ] FARCIT PER [ ]  
S'ADOSSA 115 IGUAL A [ ] COMPARABLE [ ]  
SE LI ADOSSA 101,102,103 S'UNEIX A [ ]

INTERPRETACIÓ  
Mur que forma part de l'estructura on s'ubica actualment els serveis de restaurant i botiga del Museu Marítim

CRONOLOGIA

S.XX

INTERVENCIÓ  
Avinguda de les Drassanes, 1

CODI

022/11

UE

118

MUNICIPI  
Barcelona

COMARCA

ANY

2011

ÀMBIT/SECTOR

Contrafort 3

TIPUS  
Positiva

FET/ESTRUCTURA

DEFINICIÓ

Pilar

Z INF

Z SUP

POTÈNCIA

COBREIX: [ ] TALLA [ ] FARCEIX [ ]  
COBERT PER: [ ] TALLAT PER 122 FARCIT PER [ ]  
S'ADOSSA [ ] IGUAL A [ ] COMPARABLE 115,123,130  
SE LI ADOSSA 101,102,103, S'UNEIX A [ ]

INTERPRETACIÓ  
Pilar de les Naus de la Generalitat

CRONOLOGIA

S.XVII

INTERVENCIÓ		CODI	UE	119	
Avinguda de les Drassanes, 1		022/11			
MUNICIPI	COMARCA	ANY	ÀMBIT/SECTOR		
Barcelona		2011	Contrafort 3		
TIPUS	FET/ESTRUCTURA	DEFINICIÓ			
Positiva		Mur			
Z INF	Z SUP	POTÈNCIA			
4,02					
COBREIX:	120	TALLA		FARCEIX	
COBERT PER:		TALLAT PER		FARCIT PER	
S'ADOSSA	118, 150	IGUAL A		COMPARABLE	105,108,126
SE LI ADOSSA	101,102	S'UNEIX A			
INTERPRETACIÓ		CRONOLOGIA			
Mur de tapiat entre els pilars 3 i 4 de les Naus de la Generalitat		Època moderna			

INTERVENCIÓ		CODI	UE	120	
Avinguda de les Drassanes, 1		022/11			
MUNICIPI	COMARCA	ANY	ÀMBIT/SECTOR		
Barcelona		2011	Contrafort 3		
TIPUS	FET/ESTRUCTURA	DEFINICIÓ			
Positiva		Fonamentació			
Z INF	Z SUP	POTÈNCIA			
	4,02				
COBREIX:		TALLA		FARCEIX	
COBERT PER:	119	TALLAT PER		FARCIT PER	
S'ADOSSA	118	IGUAL A		COMPARABLE	107,109,142
SE LI ADOSSA	102,103,111	S'UNEIX A			
INTERPRETACIÓ		CRONOLOGIA			
Banqueta del mur de tapiat UE 119		Època moderna			

INTERVENCIÓ		CODI	UE
Avinguda de les Drassanes, 1		022/11	121
MUNICIPI	COMARCA	ANY	ÀMBIT/SECTOR
Barcelona		2011	Contrafort 1
TIPUS	FET/ESTRUCTURA	DEFINICIÓ	
Negativa		Negatiu de construcció	
Z INF	Z SUP	POTÈNCIA	
COBREIX:	TALLA	115	FARCEIX
COBERT PER:	TALLAT PER		FARCIT PER
S'ADOSSA	IGUAL A		COMPARABLE
SE LI ADOSSA	S'UNEIX A		
INTERPRETACIÓ		CRONOLOGIA	
Negatiu associat a la construcció dels contraforts contemporanis		S.XX	

INTERVENCIÓ		CODI	UE
Avinguda de les Drassanes, 1		022/11	122
MUNICIPI	COMARCA	ANY	ÀMBIT/SECTOR
Barcelona		2011	Contrafort 3
TIPUS	FET/ESTRUCTURA	DEFINICIÓ	
Negativa		Negatiu de construcció	
Z INF	Z SUP	POTÈNCIA	
COBREIX:	TALLA	118	FARCEIX
COBERT PER:	TALLAT PER		FARCIT PER
S'ADOSSA	IGUAL A		COMPARABLE
SE LI ADOSSA	S'UNEIX A		
INTERPRETACIÓ		CRONOLOGIA	
Negatiu associat a la construcció dels contraforts contemporanis		S.XX	

INTERVENCIÓ		CODI	UE	123
Avinguda de les Drassanes, 1		022/11		
MUNICIPI	COMARCA	ANY	ÀMBIT/SECTOR	
Barcelona		2011	Contrafort 5	
TIPUS	FET/ESTRUCTURA	DEFINICIÓ		
Positiva		Pilar		
Z INF	Z SUP	POTÈNCIA		
COBREIX:	TALLA	FARCEIX		
COBERT PER:	TALLAT PER	125	FARCIT PER	
S'ADOSSA	IGUAL A		COMPARABLE	118,115,130
SE LI ADOSSA	S'UNEIX A			
101,102,103,				
INTERPRETACIÓ		CRONOLOGIA		
Pilar de les Naus de la Generalitat		S.XVII		

INTERVENCIÓ		CODI	UE	124
Avinguda de les Drassanes, 1		022/11		
MUNICIPI	COMARCA	ANY	ÀMBIT/SECTOR	
Barcelona		2011	Contrafort 5	
TIPUS	FET/ESTRUCTURA	DEFINICIÓ		
Positiva		Contrafort		
Z INF	Z SUP	POTÈNCIA		
COBREIX:	TALLA	FARCEIX	125	
COBERT PER:	TALLAT PER		FARCIT PER	
S'ADOSSA	IGUAL A		COMPARABLE	106,110,131
SE LI ADOSSA	S'UNEIX A			
101,102,103,				
INTERPRETACIÓ		CRONOLOGIA		
Contrafort construït en les reformes d' A. Florensa.		S.XX		

INTERVENCIÓ		CODI	UE	125
Avinguda de les Drassanes, 1		022/11		
MUNICIPI	COMARCA	ANY	ÀMBIT/SECTOR	
Barcelona		2011	Contrafort 5	
TIPUS	FET/ESTRUCTURA	DEFINICIÓ		
Negativa		Negatiu de construcció		
Z INF	Z SUP	POTÈNCIA		
COBREIX:	TALLA	123	FARCEIX	
COBERT PER:	TALLAT PER		FARCIT PER	124
S'ADOSSA	IGUAL A		COMPARABLE	
SE LI ADOSSA	S'UNEIX A			
INTERPRETACIÓ		CRONOLOGIA		
Negatiu associat a la construcció dels contraforts contemporanis		S.XX		

INTERVENCIÓ		CODI	UE	126
Avinguda de les Drassanes, 1		022/11		
MUNICIPI	COMARCA	ANY	ÀMBIT/SECTOR	
Barcelona		2011	Contrafort 5	
TIPUS	FET/ESTRUCTURA	DEFINICIÓ		
Positiva		Mur		
Z INF	Z SUP	POTÈNCIA		
3,92				
COBREIX:	TALLA		FARCEIX	
COBERT PER:	TALLAT PER		FARCIT PER	
S'ADOSSA	IGUAL A		COMPARABLE	
SE LI ADOSSA	S'UNEIX A			
127				
123, 150				
101,102				
INTERPRETACIÓ		CRONOLOGIA		
Mur de tapiat entre els pilars 4 i 5 de les Naus de la Generalitat		Època moderna		

INTERVENCIÓ		CODI	UE
Avinguda de les Drassanes, 1		022/11	127
MUNICIPI	COMARCA	ANY	ÀMBIT/SECTOR
Barcelona		2011	Contrafort 5
TIPUS	FET/ESTRUCTURA	DEFINICIÓ	
Positiva		Fonamentació	
Z INF	Z SUP	POTÈNCIA	
	3,92		
COBREIX:	TALLA	FARCEIX	
COBERT PER: 126	TALLAT PER	FARCIT PER	
S'ADOSSA 123	IGUAL A	COMPARABLE	129
SE LI ADOSSA 102,111	S'UNEIX A		
INTERPRETACIÓ	CRONOLOGIA		
Banqueta de fonamentació del mur de tapiat UE 126	Època moderna		

INTERVENCIÓ		CODI	UE
Avinguda de les Drassanes, 1		022/11	128
MUNICIPI	COMARCA	ANY	ÀMBIT/SECTOR
Barcelona		2011	Contrafort 5
TIPUS	FET/ESTRUCTURA	DEFINICIÓ	
Positiva		Mur	
Z INF	Z SUP	POTÈNCIA	
3,92			
COBREIX:	TALLA	FARCEIX	
COBERT PER:	TALLAT PER	FARCIT PER	
S'ADOSSA 123, 148	IGUAL A	COMPARABLE	105,108,119
SE LI ADOSSA 101,102	S'UNEIX A		
INTERPRETACIÓ	CRONOLOGIA		
Mur de tapiat entre els pilars 5 i 6 de les Naus de la Generalitat	Època moderna		

INTERVENCIÓ		CODI	UE	129
Avinguda de les Drassanes, 1		022/11		
MUNICIPI	COMARCA	ANY	ÀMBIT/SECTOR	
Barcelona		2011	Contrafort 5	
TIPUS	FET/ESTRUCTURA	DEFINICIÓ		
Positiva		Fonamentació		
Z INF	Z SUP	POTÈNCIA		
	3,92			
COBREIX:	TALLA	FARCEIX		
COBERT PER: 102	TALLAT PER	FARCIT PER		
S'ADOSSA 123	IGUAL A	COMPARABLE	127	
SE LI ADOSSA 111	S'UNEIX A			
INTERPRETACIÓ	CRONOLOGIA			
Estructura de fonamentació del mur de tapiat UE 128	Època moderna			

INTERVENCIÓ		CODI	UE	130
Avinguda de les Drassanes, 1		022/11		
MUNICIPI	COMARCA	ANY	ÀMBIT/SECTOR	
Barcelona		2011	Contrafort 7	
TIPUS	FET/ESTRUCTURA	DEFINICIÓ		
Positiva		Pilar		
Z INF	Z SUP	POTÈNCIA		
COBREIX:	TALLA	FARCEIX		
COBERT PER:	TALLAT PER	132	FARCIT PER	
S'ADOSSA	IGUAL A		COMPARABLE	115,118,123
SE LI ADOSSA 101,102,103,	S'UNEIX A			
INTERPRETACIÓ	CRONOLOGIA			
Pilar de les Naus de la Generalitat	S.XVII			

INTERVENCIÓ		CODI	UE	131
Avinguda de les Drassanes, 1		022/11		
MUNICIPI	COMARCA	ANY	ÀMBIT/SECTOR	
Barcelona		2011	Contrafort 7	
TIPUS	FET/ESTRUCTURA	DEFINICIÓ		
Positiva		Contrafort		
Z INF	Z SUP	POTÈNCIA		
COBREIX:	TALLA	FARCEIX	132	
COBERT PER:	TALLAT PER	FARCIT PER		
S'ADOSSA	IGUAL A	COMPARABLE		
SE LI ADOSSA	S'UNEIX A			
130				
101,102,103,				
INTERPRETACIÓ		CRONOLOGIA		
Contrafort construït en les reformes d' A. Florensa.		S.XX		

INTERVENCIÓ		CODI	UE	132
Avinguda de les Drassanes, 1		022/11		
MUNICIPI	COMARCA	ANY	ÀMBIT/SECTOR	
Barcelona		2011	Contrafort 7	
TIPUS	FET/ESTRUCTURA	DEFINICIÓ		
Negativa		Negatiu de construcció		
Z INF	Z SUP	POTÈNCIA		
COBREIX:	TALLA	130	FARCEIX	
COBERT PER:	TALLAT PER		FARCIT PER	131
S'ADOSSA	IGUAL A		COMPARABLE	
SE LI ADOSSA	S'UNEIX A			
INTERPRETACIÓ		CRONOLOGIA		
Negatiu associat a la construcció dels contraforts contemporanis		S.XX		



INTERVENCIÓ  
Avinguda de les Drassanes, 1

CODI

022/11

UE

133

MUNICIPI  
Barcelona

COMARCA

ANY

2011

ÀMBIT/SECTOR

Contrafort 7

TIPUS  
Positiva

FET/ESTRUCTURA

DEFINICIÓ

Mur

Z INF

Z SUP

POTÈNCIA

COBREIX: 134

TALLA

FARCEIX

COBERT PER:

TALLAT PER

FARCIT PER

S'ADOSSA 130, 148

IGUAL A

COMPARABLE

105,108,119

SE LI ADOSSA 101,102

S'UNEIX A

INTERPRETACIÓ  
Mur de tapiat entre els pilars 6 i 7 de les Naus de la Generalitat

CRONOLOGIA

Època moderna

INTERVENCIÓ  
Avinguda de les Drassanes, 1

CODI

022/11

UE

134

MUNICIPI  
Barcelona

COMARCA

ANY

2011

ÀMBIT/SECTOR

Contrafort 7

TIPUS  
Positiva

FET/ESTRUCTURA

DEFINICIÓ

Fonamentació

Z INF

Z SUP

POTÈNCIA

4,42/4,15

COBREIX:

TALLA

FARCEIX

COBERT PER: 133

TALLAT PER

FARCIT PER

S'ADOSSA 130

IGUAL A

COMPARABLE

136

SE LI ADOSSA 102,111

S'UNEIX A

INTERPRETACIÓ  
Fonamentació del mur de tapiat UE 133

CRONOLOGIA

Època moderna

INTERVENCIÓ		CODI		UE	
Avinguda de les Drassanes, 1		022/11		135	
MUNICIPI	COMARCA	ANY	ÀMBIT/SECTOR		
Barcelona		2011	Contrafort 7		
TIPUS	FET/ESTRUCTURA	DEFINICIÓ			
Positiva		Mur			
Z INF	Z SUP	POTÈNCIA			
4,40					
COBREIX:	136	TALLA		FARCEIX	
COBERT PER:		TALLAT PER		FARCIT PER	
S'ADOSSA	130, 146	IGUAL A		COMPARABLE	105,108,119
SE LI ADOSSA	101,102	S'UNEIX A			
INTERPRETACIÓ			CRONOLOGIA		
Mur de tapiat entre els pilars 7 i 8 de les Naus de la Generalitat			Època moderna		

INTERVENCIÓ		CODI		UE	
Avinguda de les Drassanes, 1		022/11		136	
MUNICIPI	COMARCA	ANY	ÀMBIT/SECTOR		
Barcelona		2011	Contrafort 7		
TIPUS	FET/ESTRUCTURA	DEFINICIÓ			
Positiva		Fonamentació			
Z INF	Z SUP	POTÈNCIA			
	4,40 / 1,16				
COBREIX:		TALLA		FARCEIX	
COBERT PER:	135	TALLAT PER		FARCIT PER	
S'ADOSSA	130	IGUAL A		COMPARABLE	134
SE LI ADOSSA	102,111	S'UNEIX A			
INTERPRETACIÓ			CRONOLOGIA		
Fonamentació del mur de tapiat UE 135			Època moderna		

INTERVENCIÓ  
Avinguda de les Drassanes, 1

CODI

022/11

UE

137

MUNICIPI COMARCA ANY ÀMBIT/SECTOR  
Barcelona

2011

Contrafort7 / 9

TIPUS FET/ESTRUCTURA DEFINICIÓ  
Positiva

Mur

Z INF

4,23

Z SUP

4,63

POTÈNCIA

0,40

COBREIX: 145

TALLA

FARCEIX

COBERT PER: 101

TALLAT PER

FARCIT PER

S'ADOSSA 131,139

IGUAL A

COMPARABLE

SE LI ADOSSA 102

S'UNEIX A

INTERPRETACIÓ  
Possible mur de contenció de terres associat a l'urbanització de l'Avinguda de les Drassanes

CRONOLOGIA

S.XX

INTERVENCIÓ  
Avinguda de les Drassanes, 1

CODI

022/11

UE

138

MUNICIPI COMARCA ANY ÀMBIT/SECTOR  
Barcelona

2011

Contrafort 9

TIPUS FET/ESTRUCTURA DEFINICIÓ  
Positiva

Pilar

Z INF

Z SUP

POTÈNCIA

COBREIX:

TALLA

FARCEIX

COBERT PER:

TALLAT PER

140

FARCIT PER

S'ADOSSA

IGUAL A

COMPARABLE

115,118,123

SE LI ADOSSA 101,102,111,

S'UNEIX A

INTERPRETACIÓ  
Pilar de les Naus de la Generalitat

CRONOLOGIA

S.XVII

INTERVENCIÓ		CODI	UE	139
Avinguda de les Drassanes, 1		022/11		
MUNICIPI	COMARCA	ANY	ÀMBIT/SECTOR	
Barcelona		2011	Contrafort 9	
TIPUS	FET/ESTRUCTURA	DEFINICIÓ		
Positiva		Contrafort		
Z INF	Z SUP	POTÈNCIA		
COBREIX:	TALLA	FARCEIX	140	
COBERT PER:	TALLAT PER	FARCIT PER		
S'ADOSSA	IGUAL A	COMPARABLE	106,110,124	
SE LI ADOSSA	S'UNEIX A			
138				
101,102,111				
INTERPRETACIÓ		CRONOLOGIA		
Contrafort construït en les reformes d' A. Florensa		S.XX		

INTERVENCIÓ		CODI	UE	140
Avinguda de les Drassanes, 1		022/11		
MUNICIPI	COMARCA	ANY	ÀMBIT/SECTOR	
Barcelona		2011	Contrafort 9	
TIPUS	FET/ESTRUCTURA	DEFINICIÓ		
Negativa		Negatiu de construcció		
Z INF	Z SUP	POTÈNCIA		
COBREIX:	TALLA	138	FARCEIX	
COBERT PER:	TALLAT PER		FARCIT PER	139
S'ADOSSA	IGUAL A		COMPARABLE	
SE LI ADOSSA	S'UNEIX A			
INTERPRETACIÓ		CRONOLOGIA		
Negatiu associat a la construcció dels contraforts contemporanis		S.XX		

INTERVENCIÓ		CODI		UE	
Avinguda de les Drassanes, 1		022/11		141	
MUNICIPI	COMARCA	ANY	ÀMBIT/SECTOR		
Barcelona		2011	Contrafort 9		
TIPUS	FET/ESTRUCTURA	DEFINICIÓ			
Positiva		Mur			
Z INF	Z SUP	POTÈNCIA			
4,67					
COBREIX:	142	TALLA		FARCEIX	
COBERT PER:		TALLAT PER		FARCIT PER	
S'ADOSSA	138, 146	IGUAL A		COMPARABLE	105,108,119
SE LI ADOSSA	101,102,145	S'UNEIX A			
INTERPRETACIÓ			CRONOLOGIA		
Mur de tapiat entre els pilars 8 i 9 de les Naus de la Generalitat			Època moderna		

INTERVENCIÓ		CODI		UE	
Avinguda de les Drassanes, 1		022/11		142	
MUNICIPI	COMARCA	ANY	ÀMBIT/SECTOR		
Barcelona		2011	Contrafort 9		
TIPUS	FET/ESTRUCTURA	DEFINICIÓ			
Positiva		Fonamentació			
Z INF	Z SUP	POTÈNCIA			
2,91	4,67	1,76			
COBREIX:		TALLA		FARCEIX	
COBERT PER:	141	TALLAT PER		FARCIT PER	
S'ADOSSA	138	IGUAL A		COMPARABLE	107,109,120
SE LI ADOSSA	102,111,145	S'UNEIX A			
INTERPRETACIÓ			CRONOLOGIA		
Fonamentació del mur de tapiat UE 141			Època moderna		

INTERVENCIÓ		CODI		UE	
Avinguda de les Drassanes, 1		022/11		143	
MUNICIPI	COMARCA	ANY	ÀMBIT/SECTOR		
Barcelona		2011	Contrafort 9		
TIPUS	FET/ESTRUCTURA	DEFINICIÓ			
Positiva		Mur			
Z INF	Z SUP	POTÈNCIA			
4,67					
COBREIX:	144	TALLA		FARCEIX	
COBERT PER:		TALLAT PER		FARCIT PER	
S'ADOSSA	138	IGUAL A		COMPARABLE	105,108,119
SE LI ADOSSA	101,102	S'UNEIX A			
INTERPRETACIÓ			CRONOLOGIA		
Mur de tapiat entre els pilars 9 i 10 de les Naus de la Generalitat			Època moderna		

INTERVENCIÓ		CODI		UE	
Avinguda de les Drassanes, 1		022/11		144	
MUNICIPI	COMARCA	ANY	ÀMBIT/SECTOR		
Barcelona		2011	Contrafort 9		
TIPUS	FET/ESTRUCTURA	DEFINICIÓ			
Positiva		Fonamentació			
Z INF	Z SUP	POTÈNCIA			
2,91	4,67	1,76			
COBREIX:		TALLA		FARCEIX	
COBERT PER:	143	TALLAT PER		FARCIT PER	
S'ADOSSA	138	IGUAL A		COMPARABLE	107,109,120
SE LI ADOSSA	102,111	S'UNEIX A			
INTERPRETACIÓ			CRONOLOGIA		
Fonamentació del mur de tapiat UE 143			Època moderna		

INTERVENCIÓ		CODI		UE	
Avinguda de les Drassanes, 1		022/11		145	
MUNICIPI	COMARCA	ANY	ÀMBIT/SECTOR		
Barcelona		2011	Contrafort 9		
TIPUS	FET/ESTRUCTURA	DEFINICIÓ			
Positiva		Mur			
Z INF	Z SUP	POTÈNCIA			
	4,11				
COBREIX:	TALLA	FARCEIX			
COBERT PER: 102,137	TALLAT PER	FARCIT PER			
S'ADOSSA 141,142	IGUAL A	COMPARABLE			
SE LI ADOSSA 111	S'UNEIX A				
INTERPRETACIÓ		CRONOLOGIA			
Restes d'un possible dipòsit, el tram conservat no permet identificar amb seguretat el tipus d'esctructura.		S.XIX / XX			

INTERVENCIÓ		CODI		UE	
Avinguda de les Drassanes, 1		022/11		146	
MUNICIPI	COMARCA	ANY	ÀMBIT/SECTOR		
Barcelona		2011	Contrafort 8		
TIPUS	FET/ESTRUCTURA	DEFINICIÓ			
Positiva		Pilar			
Z INF	Z SUP	POTÈNCIA			
COBREIX:	TALLA	FARCEIX			
COBERT PER:	TALLAT PER	FARCIT PER			
S'ADOSSA	IGUAL A	COMPARABLE	118,115,123		
SE LI ADOSSA 101, 102, 135,	S'UNEIX A				
INTERPRETACIÓ		CRONOLOGIA			
Pilar de les Naus de la Generalitat.		s. XVII			

INTERVENCIÓ		CODI	UE
Avinguda de les Drassanes, 1		022/11	147
MUNICIPI	COMARCA	ANY	ÀMBIT/SECTOR
Barcelona		2011	Contrafort 8
TIPUS	FET/ESTRUCTURA	DEFINICIÓ	
Positiva		Contrafort	
Z INF	Z SUP	POTÈNCIA	
COBREIX:	TALLA	FARCEIX	
COBERT PER:	TALLAT PER	FARCIT PER	
S'ADOSSA	IGUAL A	COMPARABLE	106,110,131
SE LI ADOSSA	S'UNEIX A		
146			
101,102			
INTERPRETACIÓ		CRONOLOGIA	
Contrafort construït en les reformes d' A. Florensa.		S.XX	

INTERVENCIÓ		CODI	UE
Avinguda de les Drassanes, 1		022/11	148
MUNICIPI	COMARCA	ANY	ÀMBIT/SECTOR
Barcelona		2011	Contrafort 6
TIPUS	FET/ESTRUCTURA	DEFINICIÓ	
Positiva		Pilar	
Z INF	Z SUP	POTÈNCIA	
COBREIX:	TALLA	FARCEIX	
COBERT PER:	TALLAT PER	FARCIT PER	
S'ADOSSA	IGUAL A	COMPARABLE	118,115,123
SE LI ADOSSA	S'UNEIX A		
101, 102, 128,			
INTERPRETACIÓ		CRONOLOGIA	
Pilar de les Naus de la Generalitat.		s.XVII	



INTERVENCIÓ		CODI	UE	149
Avinguda de les Drassanes, 1		022/11		
MUNICIPI	COMARCA	ANY	ÀMBIT/SECTOR	
Barcelona		2011	Contrafort 6	
TIPUS	FET/ESTRUCTURA	DEFINICIÓ		
Positiva		Contrafort		
Z INF	Z SUP	POTÈNCIA		
COBREIX:	TALLA	FARCEIX		
COBERT PER:	TALLAT PER	FARCIT PER		
S'ADOSSA	IGUAL A	COMPARABLE	106,110,131	
SE LI ADOSSA	S'UNEIX A			
148				
101,102				
INTERPRETACIÓ		CRONOLOGIA		
Contrafort construït en les reformes d' A. Florensa.		s.XX		

INTERVENCIÓ		CODI	UE	150
Avinguda de les Drassanes, 1		022/11		
MUNICIPI	COMARCA	ANY	ÀMBIT/SECTOR	
Barcelona		2011	Contrafort 4	
TIPUS	FET/ESTRUCTURA	DEFINICIÓ		
Positiva		Pilar		
Z INF	Z SUP	POTÈNCIA		
COBREIX:	TALLA	FARCEIX		
COBERT PER:	TALLAT PER	FARCIT PER		
S'ADOSSA	IGUAL A	COMPARABLE	118,115,123	
SE LI ADOSSA	S'UNEIX A			
101, 102, 119,				
INTERPRETACIÓ		CRONOLOGIA		
Pilar de les Naus de la Generalitat.		s.XVII		

INTERVENCIÓ		CODI	UE	151
Avinguda de les Drassanes, 1		022/11		
MUNICIPI	COMARCA	ANY	ÀMBIT/SECTOR	
Barcelona		2011	Contrafort 4	
TIPUS	FET/ESTRUCTURA	DEFINICIÓ		
Positiva		Contrafort		
Z INF	Z SUP	POTÈNCIA		
COBREIX:	TALLA	FARCEIX		
COBERT PER:	TALLAT PER	FARCIT PER		
S'ADOSSA	IGUAL A	COMPARABLE	106,110,131	
SE LI ADOSSA	S'UNEIX A			
150				
101,102				
INTERPRETACIÓ		CRONOLOGIA		
Contrafort construït en les reformes d' A. Florensa.		s.XX		

INTERVENCIÓ		CODI	UE	152
Avinguda de les Drassanes, 1		022/11		
MUNICIPI	COMARCA	ANY	ÀMBIT/SECTOR	
Barcelona		2011	Contrafort 2	
TIPUS	FET/ESTRUCTURA	DEFINICIÓ		
Positiva		Pilar		
Z INF	Z SUP	POTÈNCIA		
COBREIX:	TALLA	FARCEIX		
COBERT PER:	TALLAT PER	FARCIT PER		
S'ADOSSA	IGUAL A	COMPARABLE	118,115,123	
SE LI ADOSSA	S'UNEIX A			
101, 102, 105,				
INTERPRETACIÓ		CRONOLOGIA		
Pilar de les Naus de la Generalitat.		s.XVII		

INTERVENCIÓ		CODI	UE	153
Avinguda de les Drassanes, 1		022/11		
MUNICIPI	COMARCA	ANY	ÀMBIT/SECTOR	
Barcelona		2011	Contrafort 2	
TIPUS	FET/ESTRUCTURA	DEFINICIÓ		
Positiva		Contrafort		
Z INF	Z SUP	POTÈNCIA		
COBREIX:	TALLA	FARCEIX		
COBERT PER:	TALLAT PER	FARCIT PER		
S'ADOSSA	IGUAL A	COMPARABLE	106,110,131	
SE LI ADOSSA	S'UNEIX A			
INTERPRETACIÓ	CRONOLOGIA			
Contrafort construït en les reformes d' A. Florensa.	s.XX			